

OPERATING INSTRUCTIONS
NÁVOD K OBSLUZE
NÁVOD NA OBSLUHU
HASZNÁLATI UTASÍTÁS

EN
CS
SK
HU

Dishwasher / Myčka / Umývačka / Mosogatógépe

3LVF-434.1IT



EN - TABLE OF CONTENTS



SAFETY INSTRUCTIONS FOR USE	8
BEFORE YOU INSTALL THE APPLIANCE	8
BEFORE FIRST USE	8
CHILD SAFETY	8
DAILY MAINTENANCE	9
IN CASE OF PROBLEMS	9
RECOMMENDATIONS	9
DISHES AND UTENSILS THAT ARE NOT SUITABLE FOR DISHWASHERS.	10
UNPACKING	11
DISPOSAL OF OLD APPLIANCE	12
INSTALL THE APPLIANCE	13
PLACE YOUR APPLIANCE	13
WATER SUPPLY CONNECTION	13
WATER SUPPLY HOSE	13
THE DRAIN HOSE	14
ELECTRICAL CONNECTION	14
PREPARE THE APPLIANCE FOR OPERATION	15
BEFORE FIRST USE	15
THE IMPORTANCE OF WATER DESCALING	15
ADD SPECIAL SALT	15
THE TEST STRIP	16
MULTI-COMPONENT (MULTITAB) DETERGENTS (EG. 2-IN-1, 3-IN-1, ETC.)	16
WATER HARDNESS TABLE	17
THE USE OF DETERGENTS	17
STANDARD LOADING AND TEST RESULTS:	18
INFORMATION FOR COMPARABILITY TEST IN ACCORDANCE WITH EN 60436	18
CUTLERY BASKET	19
CUTLERY RACK	19
LOAD DISHES INTO DISHWASHER	20
UPPER BASKET	20
FOLD THE MUGS AND CUPS SHELVES	20
FOLD THE DISHWASHER BASKET SPIKES	21
TIPS FOR USING THE DISHWASHER BASKET:	21
LOWER BASKET	22
FILL THE DETERGENT DISPENSER	23
ADD RINSE AID TO THE DISPENSER AND ADJUST SETTING	24
TURN ON THE APPLIANCE AND SELECT PROGRAMME	27
TURN ON THE APPLIANCE	27
CHANGE PROGRAMME	27
ADD DISHES DURING THE PROGRAMME:	27
GLASS HOLDER (SELECT MODELS ONLY)	30
Glass rack (select models only)	30
BAKING TRAY HOLDER (SELECT MODELS ONLY)	31
BLUE DOT (SELECT MODELS ONLY)	31
CLEANING AND MAINTENANCE	32
CLEAN EXTERNAL SURFACES	32
CLEAN INTERNAL SURFACES	32
SPRAY ARMS	33
CLEAN THE DISHWASHER	33
PROBLEM SOLVING GUIDE	35
INSTALL THE APPLIANCE	37
IN A CABINET	37
1. PLACE YOUR APPLIANCE	37
BUILT-ON INSTALLATION	39
WARRANTY AND AFTER SALES SERVICE	44
WARRANTY	44

CS - OBSAH

POKYNY K BEZPEČNÉMU POUŽÍVÁNÍ	46
PŘED INSTALACÍ	46
PŘED PRVNÍM POUŽITÍM	46
BEZPEČNOST DĚTI	46
KAZDODENNÍ OBSLUHA	47
V PŘÍPADĚ PROBLÉMU	47
DOPORUČENÍ	48
NADOBÍ, KTERÉ NENÍ VHODNÉ PRO MYTÍ V MYČCE	48
VYBALENÍ	50
LIKVIDACE OPOTŘEBOVANÝCH ZARÍZENÍ	51
INSTALACE ZARÍZENÍ	52
UMÍSTĚNÍ ZARÍZENÍ	52
PŘÍPOJKA VODY	52
HADICE PRIVAĎEJÍCÍ VODU	52
ODTOKOVÁ HADICE	53
ELEKTRICKÁ PŘÍPOJKA	53
PŘÍPRAVA ZARÍZENÍ DK PROVOZU	54
PŘED PRVNÍM POUŽITÍM MYČKY	54
VÝZNAM ODVÁPNOVÁNÍ VODY	54
NAPLŇOVÁNÍ SOLI	54
TESTOVACÍ PROUZEK	55
VÍCESLOŽKOVÉ DETERGENTY (NAPŘ.: "2 V 1", "3 V 1" ATP.)	55
TABULKA TVRDOSTI VODY	56
SPOTŘEBA DETERGENTŮ	57
NAPLŇOVÁNÍ MYČKY NÁDOBÍM	60
HORNÍ KOŠ	60
SKLADÁNÍ POLIC NA HRNÍČKY/ŠÁLKY	60
SKLADÁNÍ STOJANŮ KOŠE	60
POKYNY K POUŽÍVÁNÍ KOŠE:	61
SPODNÍ KOŠ	62
NAPLŇOVÁNÍ DÁVKOVAČE DETERGENTU	63
NAPLŇOVÁNÍ DÁVKOVAČE LEŠTICÍHO PROSTŘEDKU A VÝBĚR NASTAVENÍ	64
ZAPNUTÍ ZARÍZENÍ A VÝBĚR PROGRAMU	67
ZAPNUTÍ ZARÍZENÍ	67
ZMĚNA PROGRAMU	67
PŘIDÁVÁNÍ NADOBJ V PRŮBĚHU PROGRAMU	67
PO UKONČENÍ MYČÍHO CYKLU	68
DRŽÁK NA SKLENÍČKY (JEN VYBRANÉ MODELY)	71
STOJANEK NA SKLENÍČKY (JEN VYBRANÉ MODELY)	71
DRŽÁK NA PĚCÍ PLECH (JEN VYBRANÉ MODELY)	72
BLUE DOT (JEN VYBRANÉ MODELY)	72
ČIŠTĚNÍ A UDRŽBA	73
ČIŠTĚNÍ VNEJŠÍCH POVRCHŮ	73
ČIŠTĚNÍ VNITRNÍCH POVRCHŮ	73
POSTRIKOVACÍ RAMENA	74
ČIŠTĚNÍ MYČKY	74
ZJIŠTOVÁNÍ ZÁVAD	76
MONTÁŽ ZARÍZENÍ DO NÁBYTKOVÉ SESTAVY	78
UMÍSTĚNÍ ZARÍZENÍ	78
MONTÁŽ DO NÁBYTKU	80
ZÁRUKA, POPRODEJNÍ SERVIS	85
ZÁRUKA	85

SK - OBSAH



POKYNY TÝKAJÚCE SA BEZPEČNÉHO POUŽÍVANIA	87
PRED MONTAZOU	87
PRED PRVYM POUŽITÍM	87
BEZPEČNOSŤ DETÍ	88
KAŽDODENNÉ POUŽÍVANIE	88
V PRÍPADE PROBLÉMOV	89
ODPORÚČANIA	89
RIAD, KTORÝ NIE JE URČENÝ NA UMYVANIE V UMYVÁČKE	89
ROZBALENIE	91
LIKVIDÁCIA ZARIADENÍ	92
INŠTALÁCIA ZARIADENIA	93
UMIESTNENIE ZARIADENIA	93
PRÍPOJKA VODY	93
PRÍTOKOVÁ HADICA	93
ODTOKOVÁ HADICA	94
PRÍPOJENIE K EL. NAPÄTIU	94
PRÍPRAVA ZARIADENIA NA POUŽÍVANIE	95
PRED PRVYM POUŽITÍM UMYVÁČKY	95
VÝZNAM ODSTRANOVANIA VODNÉHO KAMEŇA	95
NAPLŇOVANIE SOĽOU	95
TESTUJÚCA PÁSKA	96
TABLETY (NAPR.: „2 V 1“, „3 V 1“ AP.)	96
TABUĽKA TVRDOSTI VODY	97
SPOTREBA DETERGENTOV	98
NAPLŇOVANIA UMYVÁČKY RIADOM	101
HORNY KOS	101
SKLADANIE POLÍC NA HRNČEKY/ŠÁLKY	101
SKLADANIE STOJANOV KOŠA	102
TÍPY TYKAJÚCE SA POUŽÍVANIA KOŠA:	102
DOLNY KOS	103
NAPLŇOVANIE ZÁSOBNÍKA (DÁVKOVAČA) UMYVACIEHO PROSTRIEDKU	104
NAPLŇOVANIE DÁVKOVACE LESTIACEHO PRÍPRAVKU A VOĽBA NASTAVENIA	105
ZAPÍNANIE ZARIADENIA A VOĽBA PROGRAMU	108
ZAPÍNANIE ZARIADENIA	108
ZMENA PROGRAMU	108
VKLADANIE RIADU V PRÍBEHU PROGRAMU	108
PO SKONČENÍ UMYVACIEHO CYKLU	109
DRŽIAK NA POHARE (IBA V NIEKTORÝCH MODELOCH)	112
STOJAN NA POHARE (IBA V NIEKTORÝCH MODELOCH)	112
DRŽIAK NA PLECH (IBA V NIEKTORÝCH MODELOCH)	113
BLUE DOT (IBA V NIEKTORÝCH MODELOCH)	113
ČISTENIE A UDRŽBA	114
ČISTENIE VONKAJSÍCH POVRCHOV	114
ČISTENIE VNÚTORŇYCH POVRCHOV	114
STRIEKACIE RAMENA	115
UMYVANIE UMYVÁČKY	116
STANOVENIE PORÚCH	117
MONTÁŽ ZARIADENIA ZASTAVANIE V NÁBYTKU	119
UMIESTNENIE ZARIADENIA	119
MONTÁŽ V NÁBYTKU	121
ZÁRUKA, POPREDAJNÝ SERVIS	126
ZÁRUKA	126

HU - TARTALOMJEGYZÉK

A BIZTONSÁGOS HASZNÁLATRA VONATKOZÓ FELTÉTELEK	128
FELSZERELÉS ELŐTT	128
ELSO HASZNALAT ELŐTT	128
GYEREKEK BIZTONSÁGA	128
A MINDENNAPI HASZNALAT	129
PROBLÉMA ESETÉN	130
JAVASLATOK	130
A MOSOGATÓGÉP BEN NEM TISZTÍTHATÓ EDÉNYEK	130
KICSOMAGOLÁS	132
A HASZNALT KESZÜLÉKEK ELTÁVOLÍTÁSA	133
A KESZÜLEK FELSZERELÉSE	134
A KESZÜLEK BEÁLLÍTÁSA	134
VÍZCSATLAKOZÁS	134
VÍZBEVEZETŐ TOMLÓ	134
VÍZELVEZETŐ TOMLÓ	135
ELEKTROMOS CSATLAKOZTATÁS	135
A KESZÜLEK ÜZEMBE HELYEZÉSE	136
ELSO HASZNALAT ELŐTT	136
A VÍZKÖMMENTESÍTÉS FONTOSSÁGA	136
SÓ BEÖNTÉSE	136
TESZTCSÍK	137
ÖSSZETETT MOSOGATÓSZEREK (PL.: "2AZ1-BEN", "3AZ1-BEN" STB.)	137
VÍZKEMÉNYSEGI TÁBLÁZAT	138
MOSOGATÓSZEREK FOGYASZTÁSA	139
AZ EDÉNYEK BEHELYEZÉSE	142
FELSO KOSAR	142
POHARAK/CSÉSZÉK POLCRA TÖRTÉNŐ ELHELYEZÉSE	142
A KOSAR ÁLLVANYAINAK ÖSSZECSUKÁSA	143
TIPPEK A KOSAR HASZNALATAHOZ:	143
ALSO KOSAR	144
A MOSOGATÓSZER ADAGOLÓ FELTÖLTÉSE	145
AZ ÖBLÍTŐSZER ADAGOLÓ BETÖLTÉSE ÉS BEÁLLÍTÁSOK	146
A KESZÜLEK BEKAPCSOLÁSA ÉS A PROGRAM KIVÁLASZTÁSA	149
A KESZÜLEK BEKAPCSOLÁSA	149
PROGRAM MODOSÍTÁSA	149
EDÉNY HOZZARAKÁSA MOSOGATÁS KÖZBEN	149
A MOSÁSI CIKLUS BEFEJESÉT KÖVETŐEN	150
POHARTARTÓ (CSAK EGYES MODELLEKNÉL)	153
POHARÁLLVANY (CSAK EGYES MODELLEKNÉL)	153
SÜTŐTÁLCA TARTÓ (CSAK EGYES MODELLEKNÉL)	154
BLUĚ DOT (CSAK EGYES MODELLEKNÉL)	154
TISZTÍTÁS ÉS KARBANTARTÁS	155
KÜLSŐ FELÜLETEK TISZTÍTÁSA	155
BELSO FELÜLETEK TISZTÍTÁSA	155
PERMETEZŐKAROK	156
A MOSOGATÓGÉP TISZTÍTÁSAI	157
A HIBA MEGHATÁROZÁSA	158
A KESZÜLEK TELEPÍTÉSE BŐTORBA VALÓ BEEPÍTÉSE	160
A KESZÜLEK BEÁLLÍTÁSA	160
BEEPÍTÉS A BŰTOROKBA	162
GARANCIA ÉS VÁSÁRLÁS UTÁNI SZERVIZ	166
GARANCIA	166

Dear customer,

From now on, your daily housework will be easier than ever before. Your appliance **FAGOR**  is exceptionally easy to use and extremely efficient. After reading these Operating Instructions, operating the appliance will be easy.

Before being packaged and leaving the manufacturer, the appliance was thoroughly checked with regard to safety and functionality.

Before using the appliance, please carefully read these Operating Instructions. By following these instructions carefully you will be able to avoid any problems in using the appliance. It is important to keep these Operating Instructions and store them in a safe place so that they can be consulted at any time.

Follow these instructions carefully in order to avoid possible accidents.

Sincerely,

FAGOR 
ELECTRODOMÉSTICO

SAFETY INSTRUCTIONS FOR USE

Before you install the appliance

- Check the appliance for transport damage. Never install or use a damaged appliance. If in doubt, contact your seller.
- Carefully read the operating instructions before plugging dishwasher to a power outlet and using the appliance. Operating instruction include tips that will help you avoid the risk of injury and damage to the appliance. Keep dishwasher documentation in a safe place for possible future use.
- These operating instructions have been prepared for a range of appliances and some features described herein may not apply to your appliance.

Before first use

- See installation notes (below).
- Refer the grounding system installation to a qualified electrician.
- The manufacturer shall not be liable for any damage arising from the use of a non-grounded appliance.
- Before using the appliance, verify that the data given on the rating plate matches that of local power outlets.
- Do not plug in the appliance before and during installation.
- Always use the original plug that came with the appliance.
- Do not use an extension cord to connect the appliance to the wall outlet. Extension cords are not sufficiently safe (e.g. they may overheat).
- Make sure the plug is easily accessible after installing the appliance.

Child safety

- This appliance can be used by children aged 8 years and older or persons with physical, mental or sensory handicaps, or those who are inexperienced or unfamiliar with the appliance, provided they are supervised or have been instructed how to safely use the appliance and are familiar with the associated risks. Ensure that children do not play with the appliance. Children should not be allowed to clean or maintain the appliance.
- Children less than 3 years of age shall be kept away unless continuously supervised.
- Do not allow children to play with the appliance.
- Dishwashing detergents can be caustic and irritate the eyes, mouth and throat. Read the safety notes from deter-



gent manufacturer.

- Never leave children unsupervised when the appliance is open. It can contain residue detergent.
- Dishwasher water is not suitable for drinking. Danger of injury from the caustic chemicals.
- When you open the door during a programme, be careful as water temperature is high.
- To avoid injury always place long and sharp/pointed items (e.g. forks, knives) in the cutlery basket, pointing down, or flat on the top basket.

Daily maintenance

- Use the appliance for household dishwashing only.
- Do not use solvents in the appliance as there is a risk of explosion.
- Do not sit or stand on the open door and do not place any objects on it. The device may overturn.
- Do not open the door when the appliance is operating. Hot water or steam can be released.
- Do not leave the door open, because they it can pose a hazard.
- Washing tableware in a household dishwasher usually uses less energy and water than washing up by hand.

In case of problems

- Refer repair and modifications of the appliance to qualified technicians only.
- In the event of problems or repairs, unplug the appliance from the wall outlet:
- Unplug the appliance by pulling the plug,
- Turn off the circuit breaker.
- Do not pull the power cord, pull the plug only. Close the water supply.

Recommendations

- Loading the dishwasher to the capacity indicated by the manufacturer will save energy and water.
- To save energy and water, rinse food residue of the dishes before loading the dishes into the dishwasher. Run the dishwasher with full load.
- Do not put dishes with food leftovers in the appliance.
- Use pre-wash programme only when needed.
- Load bowls, cups and mugs bottom facing up.
- Do not load in the appliance any dishes that are not dishwasher safe and do not load too many dishes.
- It is not recommended to pre-rinse the tableware, as this leads to an increase in water and energy consumption.

Dishes and utensils that are not suitable for dishwashers.

- Ashtrays, candles, cleaning pastes, paints, chemicals, ferro-alloys;
- Forks, spoons and knives with a handle made of wood, ivory or Nacre, glued items, items contaminated with abrasive powders, acid or base
- Plastic dishes that are not resistant to high temperature, containers made of copper or tin;
- Aluminium and silver items (may be stained or loose lustre)
- Some delicate types of glass, porcelain with decorative prints, as prints may fade even after the first wash; some crystal dishes as they may lose their transparency, glued silverware sensitive to high temperatures, lead crystal glass, chopping boards, items made with synthetic fibres;
- Absorbent objects such as a sponge or kitchen cloths are not suitable for the dishwasher.
- Before buying dishes in the future make sure they are dishwasher safe.
- Pursuant to Commission Regulation (EU) 2019/2022, the minimum availability period for spare parts necessary to repair the appliance is 7 or 10 years depending on the type and purpose of the spare part.
- The list of spare parts and the ordering procedure are available on the websites of the manufacturer, importer or an authorized representative.
- For more information about the product, please refer to the EU EPREL Product Database at <https://eprel.ec.europa.eu>. For more information, please use your mobile device to scan the QR code on the energy label or enter the product model listed on the energy label in the EPREL search engine <https://eprel.ec.europa.eu/>



UNPACKING

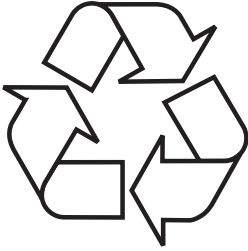

During transportation, protective packaging was used to protect the appliance against any damage. After unpacking, please dispose of all elements of packaging in a way that will not cause damage to the environment.

All materials used for packaging the appliance are environmentally friendly; they are 100% recyclable and are marked with the appropriate symbol.

Important! Packaging materials (bags, polyethylene, polystyrene, etc.) should be kept away from children during unpacking.

DISPOSAL OF OLD APPLIANCE



In accordance with European Directive 2012/19/EU and local legislation regarding used electrical and electronic goods, this appliance is marked with the symbol of the crossed-out waste container. This marking indicates that the appliance must not be disposed of together with other household waste after it has been used.

The user is obliged to hand it over to waste collection centre collecting used electrical and electronic goods. The collectors, including local collection points, shops and local authority departments provide recycling schemes.

Proper handling of used electrical and electronic goods helps avoid environmental and health hazards resulting from the presence of dangerous components and the inappropriate storage and processing of such goods.



INSTALL THE APPLIANCE

Place your appliance

- When choosing the place of installation, make sure you will be able to easily load and remove dishes and utensils from the dishwasher.
- Do not place the appliance in a room where the temperature can fall below 0°C.
- Before installing unpack the appliance following the instructions on the packaging.
- When you move the appliance do not handle it by the door or control panel.
- Leave some room on all sides to have convenient access to the dishwasher when cleaning.
- Make sure that when you set the dishwasher you do not crush the water supply and drain hose. Also, make sure that the appliance is not placed on the power cord.
- Level the appliance using the adjustable legs. Proper level ensures trouble-free opening and closing the dishwasher doors.
- If the dishwasher door will not close properly, check that the appliance stands firmly on the floor, if not, adjust using the adjustable legs.

Water supply connection

Make sure that domestic water supply system is suitable for the dishwasher. It is recommended to install a filter in the water supply line to avoid damage to the appliance due to impurities (such as sand, clay, rust, etc.) that occasionally occur in water. This will also prevent accumulation of sediment after dishwashing.

Water supply hose



Do not use the water supply hose from the old dishwasher. Use the new water supply hose provided with the appliance. Before connecting, rinse the hose with water. Connect the water supply hose directly to the water feed valve. The domestic water system pressure should be at least 0.03 MPa and up to 1 MPa. If the water pressure exceeds 1 MPa, install pressure reducing valve. When the connection is ready, open the valve completely and check for leaks. For safety reasons, close the water supply tap after every wash.

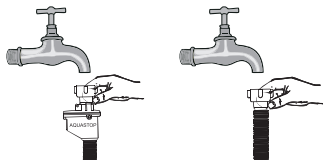

NOTE: Aquastop water supply is used in some dishwasher models. Dangerous voltage could occur with Aquastop. Do not cut the Aquastop water supply. Do not allow it to bend or twist.

Note: For safety reasons, close the water tap after every wash

The drain hose

The drain hose can be connected directly to a water drain or kitchen sink stub pipe. You can also drain the water directly into the sink using the special bracket (if available), placing the drain hose outlet on the kitchen sink edge. The drain hose connection should be made at least 50 cm and up to 110 cm from the floor.

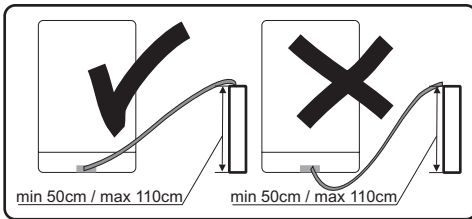

If the drain hose is longer than 4m, dishes may not be washed properly. The manufacturer will not be held responsible.

Electrical connection

Grounded plug must be connected to a grounded power outlet with a proper voltage. If there is no grounding, refer this to a qualified electrician. If you operate the appliance without proper grounding, the manufacturer does not assume any liability for the possible resulting damage.

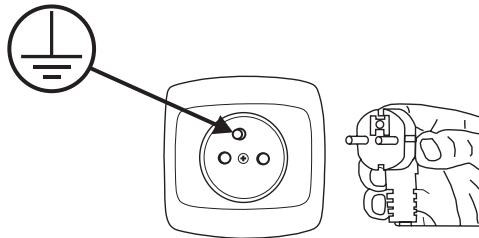

- Domestic electrical system must be protected with a 10-16A fuse.
- The appliance must be supplied with 220-240V/50Hz AC.
- Always use the plug provided with the appliance. When you operate the appliance at lower voltage the dishwashing efficiency will deteriorate and may damage the appliance.
- The power cord may only be replaced by authorized service or a qualified electrician. Failure to comply with these rules may lead to an accident.
- For safety reasons, you should always unplug the appliance after you have finished using it.
- In order not to avoid electric shock, do not remove the plug from the wall outlet with wet hands.
- When you unplug the appliance from the wall outlet, always pull the plug. Never pull the power cord.



PREPARE THE APPLIANCE FOR OPERATION

Before first use

- Before using the appliance, verify that the data given on the rating plate matches that of local power outlets.
- Remove all packing materials from inside of the appliance.
- Prepare special salt (water softener).
- Pour water into the special salt dispenser and then add about 1.5 kg of special salt (dishwasher salt).
- Pour rinse aid into the dispenser.

The importance of water descaling

A dishwasher requires soft water (with low calcium content) to operate efficiently. Otherwise, white residue may remain on the dishes and inside the appliance. This has a negative impact on the quality of dishwashing, rinsing and drying. When the water flows through the softener, ions responsible for the water hardness are removed, and the water becomes soft, for best dishwashing results. Depending on the degree of water hardness, the ions responsible for water hardness accumulate quickly inside the water softener. Therefore, the water softener must be regenerated to operate with the same efficiency during the next wash. This is why special salt is used in the dishwasher.

Add special salt

Only use special salt intended for dishwashers.

Any other type of salt that is not intended for use in a dishwasher, especially regular kitchen salt, will damage the water softener. In the event of damage caused by the use of the wrong salt, the manufacturer's warranty is void and we will not be liable for damage.

Fill with special salt before running the washing programme.

This will prevent spilled special salt or salty water from remaining on the bottom of the device, which may cause corrosion.



1. Remove the lower basket from the appliance and unscrew the special salt dispenser cap.
2. Place the end of the funnel (included) in the hole and pour about 1.5 kg of salt.
3. Pour water into the dispenser until full. It is normal that a small amount of water spills out of the special salt dispenser.
4. After you fill the dispenser, screw the cap on.
5. When you fill the dispenser with special salt, the add salt indicator goes out.
6. Start the washing programme immediately after filling the dispenser with special salt (the quick wash is recommended). Otherwise, salty water can damage the filters, the pump or other important appliance components. This is not covered by the warranty.

NOTE:

- Fill the special salt dispenser when the special salt indicator (☞) on the control panel lights up. Depending on the rate of salt dissolution, the special salt indicator may still be on even after filling the dispenser.
- If there is no special salt indicator on the control panel (on some models), you can estimate when to top up the dispenser based on the number of wash cycles performed.
- If some special salt spills, run the soaking programme or a quick wash programme.
- Use only the special salt intended for dishwashers!

The test strip

The dishwashing effectiveness is linked to water hardness. Therefore, the appliance is equipped with a system to reduce the hardness of the water supply. The dishwashing effectiveness is improved when the system is set correctly. To check water hardness contact the municipal water company or determined the water hardness using test strip (if available).

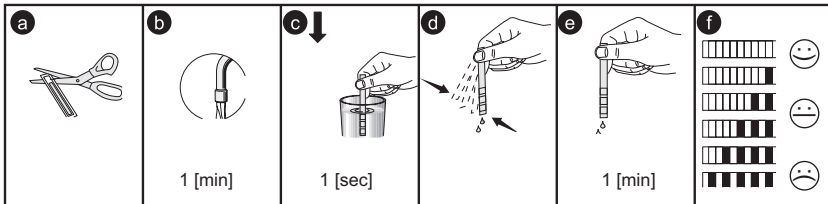
**Multi-component (multitab) detergents (eg. 2-in-1, 3-in-1, etc.)**

There are three types of detergents:

1. Containing phosphates and chlorine,
2. Containing phosphates and no chlorine,
3. Containing no phosphates and no chlorine.

The latest tablets are generally phosphate-free. Since phosphates have water softening properties, we recommend adding salt to the container even if the water hardness is only 6°dH. If you use phosphate-free detergent where water is hard, white residue may be visible on the dishes.

You can prevent this by increasing the amount of detergent. Chlorine-free detergents have less bleaching effect. Stains may not be entirely removed. Select the programme with a higher wash temperature.

Generally, using multi-component detergents suitable results are obtained only under certain conditions. Such detergents contain rinse aid and/or special salt in a specific amount. It is recommended to use special salt when using multi-component tablets.

What you should pay attention to when using these tablets.

- Always check the type of detergent used and whether it is a multi-component product.
- Make sure that the detergent used is appropriate for tap water hardness.
- Follow the instructions on the product packaging.
- If the detergent is in the form of tablets, never place it in the cutlery basket. Always place the tablet in the detergent dispenser compartment.
- The use of these detergents yields good results only in certain applications. Using this type of detergent you should contact the manufacturer for information about proper use.
- If you use the detergent properly and dishwasher settings are correct you can save on salt and/or rinse aid.
- If dishwashing results while using 2-in-1 or 3-in-1 detergents are not satisfactory (traces of lime scale on the dishes), please contact the detergent manufacturer. The warranty does not cover complaints due to the use of multi-component detergents.



Recommended use: For best results using multi-component cleaning agents, add special salt and rinse aid in the dishwasher and set the water hardness and amount of rinse aid to the lowest setting.

The solubility of the detergent tablets made by different manufacturers can vary with regard to temperature and time. It is therefore not recommended to use detergent tablets in quick programmes. It is recommended to use powder detergents in quick programmes.

Always store detergents in a dry, cool place, out of reach of children. Add detergent to the dispenser immediately before using the appliance.

Warning: If encounter another problem when using a multi-component detergent, please contact the detergent manufacturer.

Stop using multi-component detergents

- Add special salt and rinse aid to dispensers.
- Set the water hardness to the highest level (6) and run an empty dishwasher.
- Adjust the water hardness.
- Adjust rinse aid setting.

Warning: Use only rinse aid designed for domestic dishwashers. Wipe up spilled rinse aid with a cloth as it will cause the formation of large amounts of foam, and thus will reduce the dishwashing effectiveness.

Water hardness table

Water hardness	German degrees [dH]	French degrees [dF]	British degrees [dE]	Water hardness level indicator	Special salt consumption [g/cycle]
1	0~5	0~9	0~6	H1	0
2	6-11	10-20	7-14	H2	9
3	12-17	21-30	15-21	H3	12
4	18-22	31-40	22-28	H4	20
5	23-34	41-60	29-42	H5	30
6	35-55	61-98	43-69	H6	60

If the water hardness is higher than the maximum values given in the table above, or if you use water from a deep well, it is recommended to use filters and water treatment equipment.

NOTE: The factory settings are for the water hardness level 3.

Switch on the appliance;

Press the Start/Pause button for more than 5 seconds to start the water softener set model within 60seconds after the appliance was switched on;

Press the Start/Pause button to select the proper set according to your local environment, the sets will change in the following sequence:

H1->H2->H3->H4->H5->H6;

Press the Power button to end the set up model.

The use of detergents

Use a detergent for domestic dishwashers. On the market you can find detergent intended for dishwashers in the form of powder, gel and tablets. The detergent must be placed in the dispenser before starting the dishwasher. Store detergent in a cool and dry place, out of reach of children.

Do not overfill the detergent dispenser, otherwise the detergent may not dissolve completely and leave streaks on the dishes.

If you need more information on the detergent used, please contact the manufacturer directly.

Standard loading and test results:

Upper basket

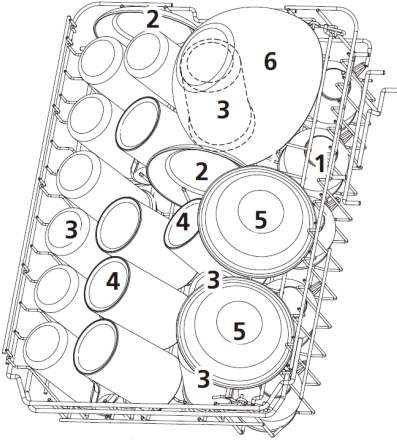

1	Cups
2	Saucers
3	Glasses
4	Mugs
5	Dessert bowls
6	Glass bowl
7	Dessert plates
8	Dinner plates
9	Soup plates
10	Melamine dessert plates
11	Melamine bowl
12	Oval platter
13	Small pot
14	Cutlery basket

Lower basket

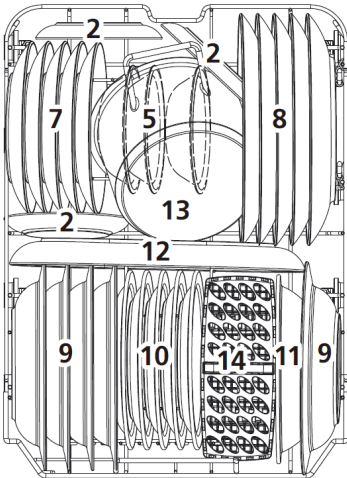

Information for comparability test in accordance with EN 60436

Capacity: 10 place settings
 Position of the upper basket: lower position
 Program: ECO
 Rinse aid setting: MAX
 Softener setting: H3



Cutlery basket

Place knives and forks separately from each other, and make sure they do not touch as this may cause poor washing results.
For best washing results place knives and forks in the cutlery basket, and make sure: they do not touch and place objects in the middle.

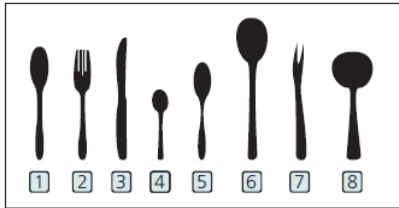
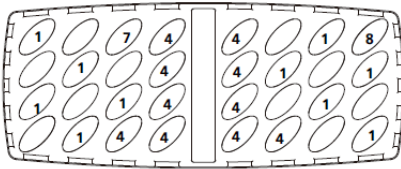

Item	Cutlery
1	Soup spoons
2	Forks
3	Knives
4	Tea spoons
5	Dessert spoons
6	Serving spoons
7	Serving forks
8	Gravy ladles

Cutlery rack

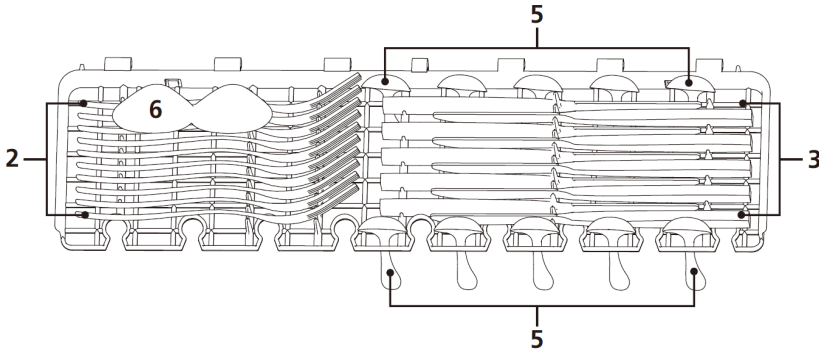

LOAD DISHES INTO DISHWASHER

Upper basket

The upper basket is designed for washing delicate dishes such as glasses, cups, plates, etc. Dishes that are placed in the upper basket should be less soiled than dishes in the lower basket.

You can place long forks, knives and spoons horizontally on shelves so as not to obstruct the spray arms.

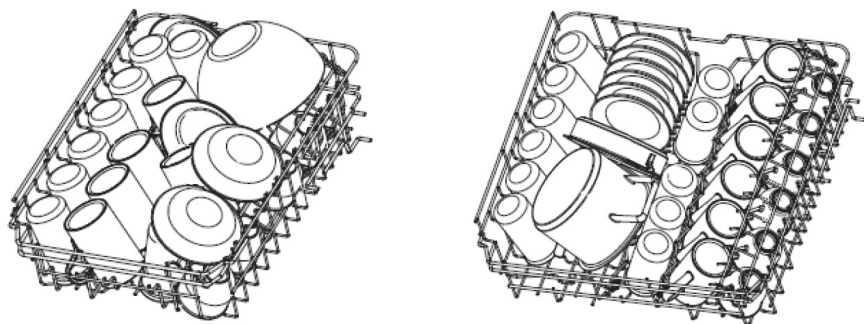

Fold the mugs and cups shelves

Fold the shelves to increase the capacity of the upper basket. You can place the glasses and mugs on the shelves. Raise the cup shelf to make more space in the basket for taller items. You can then lean the taller glasses against the shelf. It can also be removed if it is not needed.

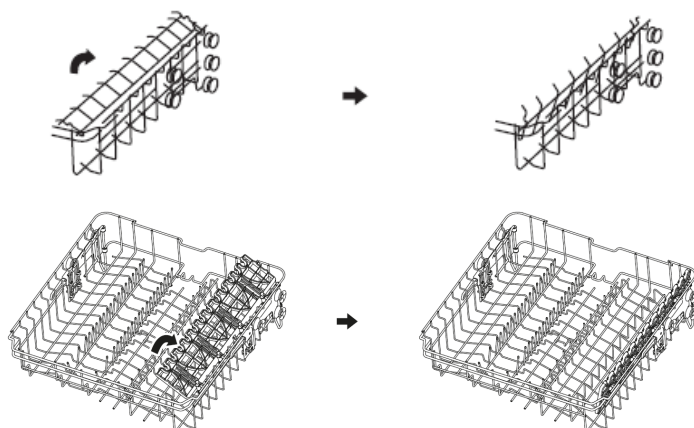



Fold the dishwasher basket spikes

The spikes of the lower basket are used for holding plates and a platter. They can be lowered to make more room for large items.

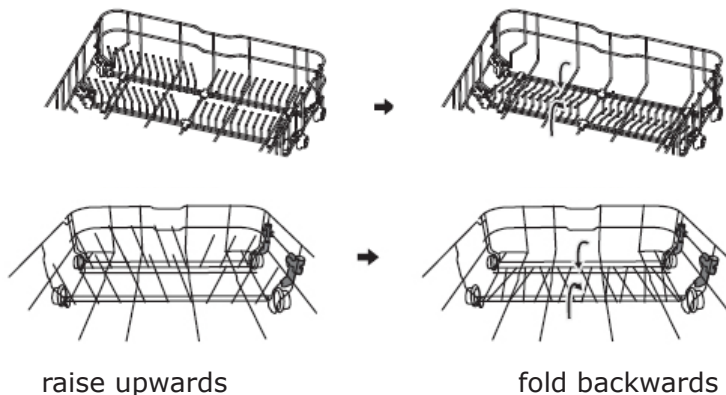

Tips for using the dishwasher basket:

Adjust the upper basket

Type 1:

The height of the upper basket can be easily adjusted to accommodate tall pots and pans in the upper or lower basket.

To adjust the height of the upper basket:

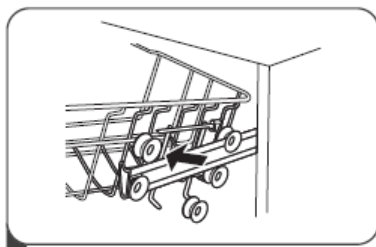
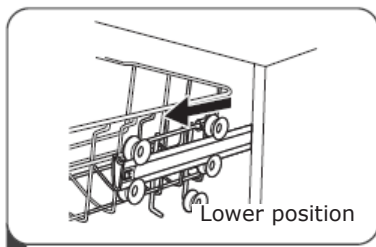

1. Extend the upper basket.
2. Remove the upper basket.

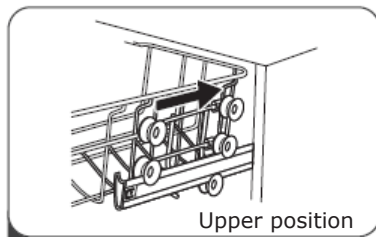
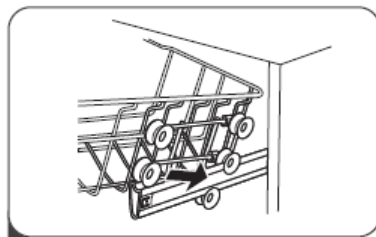

3. Mount the basket on the upper or lower rollers.
4. Insert the upper basket

Type 2:

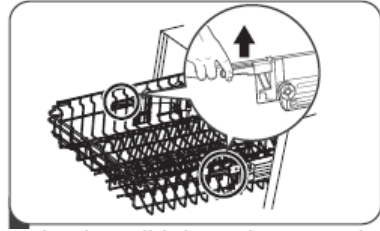
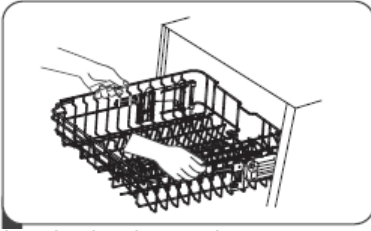

1. To raise the basket to the upper position, raise it until it is at the same height on both sides. Make sure it is securely attached to the rails.
2. To lower the basket, push down and release the handles.

Lower basket

Put plates, bowls, pots, etc. in the lower basket. Make sure that dishes in the lower basket do not block the spray arm and it can rotate freely. Place large pans and heavily soiled items such as pots, pans, lids, dishes, etc. in the lower basket. Place dishes upside down, so that water does not collect inside.

Place the dishes in such a way that they do not block the spray arm.

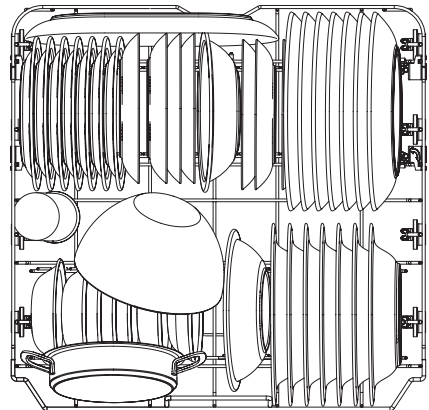
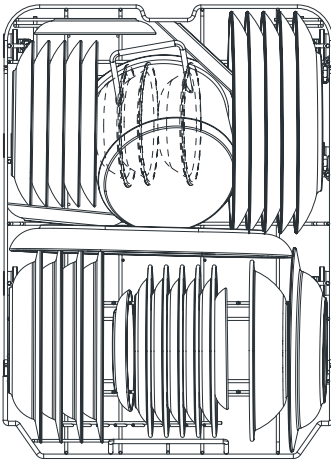



Fill the detergent dispenser

Open the detergent dispenser flap by pressing the detergent dispenser tab to release the lock as shown in the figure.

The detergent dispenser features volume marking. Using these markings (lines) you can measure the correct amount of detergent. The dispenser can accommodate a maximum of 30g of detergent.

Open the pack with dishwasher detergent and in the case of heavily soiled dishes pour 25 cm³ detergent into the main wash compartment (A) or 15 cm³ for less soiled dishes (B). Depending on the amount of soil and the water hardness you may need to add more detergent.

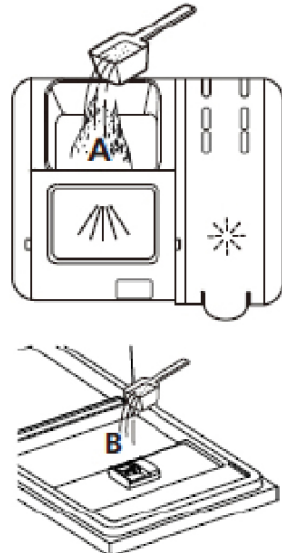
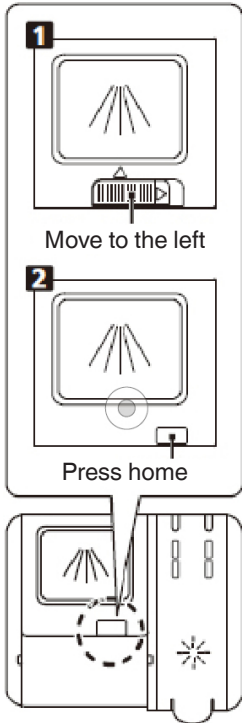

Pour the detergent into the larger chamber (A) for the main cycle. For a better washing result, especially in the case of heavily soiled dishes, pour a small amount of detergent on the door. The extra detergent will be used during the pre-wash.

1. Open the lid by moving the release lever.
2. Open the lid by pressing the release lever.

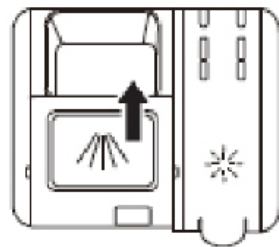

Close the lid by moving it forward and pressing it.

Please note that the setting may be different depending on the water contamination. Follow the manufacturer's instructions on the detergent packaging.

Add rinse aid to the dispenser and adjust setting

Use rinse aid to prevent the formation of white water drops, lime scale spots, white streaks that may occur on the dishes, as well as to improve the drying process. Contrary to popular belief, it not only serves to obtain a shiny dishes, but also to facilitate drying. For this reason, make sure there is always sufficient amount of rinse aid in the dispenser.

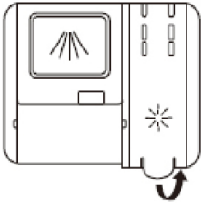

Open the dispenser lid by lifting the tab.

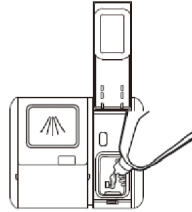

Pour the rinse aid into the dispenser, take care not to overfill.

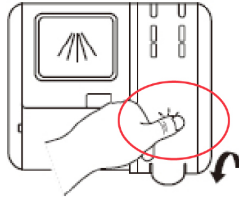

Close the lid when finished.

Note: When closing the detergent dispenser, press marked location on the lid!



Adjust the rinse aid dispenser

To achieve better drying results you can adjust how much rinse aid is used. Follow these steps.

1. Connect the appliance to the wall power outlet
2. Within 60 seconds after step 1, press and hold the „Rapid“ button for more than 5 seconds, then press the delay button to enter the desired setting. The rinse aid indicator blinks once every second.
3. Press the „Rapid“ button to select the desired setting according to your local requirements. The following settings are available: D1->D2->D3->D4->D5->D1. The most rinse aid is dispensed with the D5 setting. The default setting is D3.

Wait 5 seconds or press the power button to save the new setting and exit the rinse aid dispenser adjustment mode.

01	<input type="radio"/>	<input type="radio"/>	<input type="radio"/>	<input type="radio"/>	<input checked="" type="radio"/>
02	<input type="radio"/>	<input type="radio"/>	<input type="radio"/>	<input checked="" type="radio"/>	<input type="radio"/>
03	<input type="radio"/>	<input type="radio"/>	<input type="radio"/>	<input checked="" type="radio"/>	<input checked="" type="radio"/>
04	<input type="radio"/>	<input type="radio"/>	<input checked="" type="radio"/>	<input type="radio"/>	<input type="radio"/>
05	<input type="radio"/>	<input type="radio"/>	<input checked="" type="radio"/>	<input type="radio"/>	<input checked="" type="radio"/>



TURN ON THE APPLIANCE AND SELECT PROGRAMME

Turn on the appliance

1. Draw out the lower and upper basket, load the dishes and push them back. It is commended to load the lower basket first, then the upper one.
2. Pour in the detergent.
3. Insert the plug into the socket. Make sure that the water supply is turned on to full pressure.
4. Open the door, press the Power button.
5. Choose a program, the response light will turn on. Then close the door, the dishwasher will start its cycle.

Change programme

You can change the programme only if it runs for a short time. Otherwise the detergent is already dissolved in water and the water could be pumped out. In this case, refill the dispenser with detergent and start the washing program from the beginning. To reset your dishwasher, please follow the instructions below:

1. Open the door a little to stop the dishwasher, after the spray arm stop working, you can open the door completely.
2. Press Program button for more 3 seconds to cancel the current program and the machine goes into standby state.
3. You can change the program to the desired cycle setting.

Add dishes during the programme:

You can add extra dishes at any time before detergent is released. In this case, follow the instructions below:







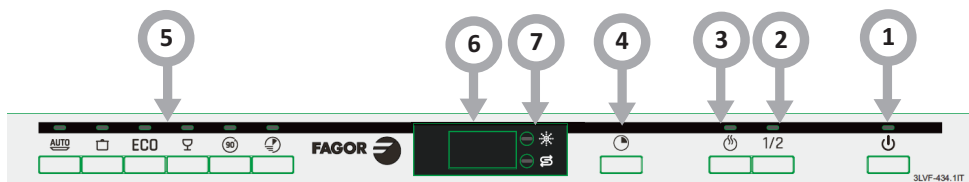

1. Open the door a little to stop the washing.
2. After the spray arms stop working, you can open the door completely.
3. Add the forgotten dishes.
4. Close the door, the dishwasher will continued to run after 10 seconds.

WARNING!

Be careful when opening the door during the dish-washing programme as hot steam can be released and cause scalding.

DISPLAY AND CONTROL PANEL



Operation (Button)	
1. Power	Press this button to turn on your dishwasher, the screen lights up.
2. Half load	When you have about or less than half of full place settings dishware to wash, you can choose this function to save energy and water. (It can only be used with Intensive, ECO, Glass and 90 min.)
3. Extra Drying	To dry dishes more completely. (It can only be used with Intensive, ECO, Glass and 90 min.)
4. Delay	Press this button to set the delayed hours for washing. You can delay the start of washing up to 24 hours. One press on this button delays the start of washing by one hour.
5. Program	<p>Select the appropriate washing program, the selected program indicator will be lit.</p> <p>Auto  Auto sensing wash, lightly, normally or heavily soiled crockery, with or with out dried-on food.</p> <p>Intensive  Heavily soiled items include pots and pans. With dried on food.</p> <p>ECO  This is the standard program suitable for normally soiled loads, such as pots, plates, glasses and lightly soiled pans.</p> <p>Glass  For lightly soiled crockery and glass.</p> <p>90 min  For normally soiled loads that need quick wash.</p> <p>Rapid  A shorter wash for lightly soiled loads that do not need drying.</p>
6. Screen	To show the reminding time and delay time, error codes etc.
7. Warning indicator	<p>Rinse Aid  If the indicator is lit, it means the dishwasher is 7 low on dishwasher rinse aid and requires a refill.</p> <p>Salt  If the indicator is lit, it means the dishwasher is low on dishwasher salt and needs to be refilled.</p>



ERROR CODE

ERROR CODE	DESCRIPTION OF THE FAULT	ACTION
E1	Longer inlet time.	Faucets is not opened, or water intake is restricted, or water pressure is too low.
E3	Not reaching required temperature.	Malfunction of heating element.
E4	Overflow	Some dishwasher element leaks.
E8	The non-return valve is not aligned.	Changeover valve break or open.
Ec	Washing control system fail	PCB or motor fail.
Ed	Failure of communication between main PCB with display pcb.	Open circuit or break wiring for the communication.

Glass holder (select models only)

You can place glasses in the upper basket. Hang the wine glasses on the holders. Choose the holder position according to the glass height.



Small glass up to 120 mm in height



Medium glasses up to 180 mm in height (when the appliance is equipped with an additional cutlery shelf), or glasses up to 250 mm in height (when the appliance does not have an additional shelf)

Place small and medium glasses in the upper basket holder

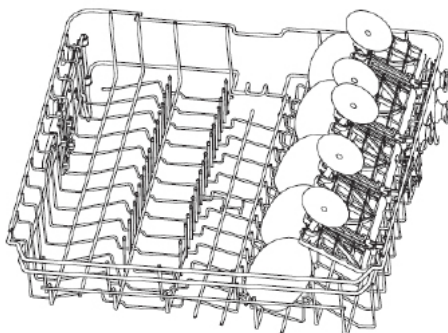

Glass rack (select models only)



Glass rack
Large glasses can also be placed on a glass rack designed for washing glasses. The glasses are slightly tilted to make the best use of the space.

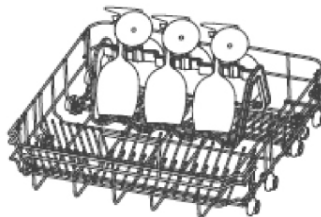

The rack is placed in the lower basket. When the glasses are positioned, remove the cup rack from the lower basket, fold the two rows of spikes and place the rack in the basket



Baking tray holder (select models only)

You can wash the baking tray by placing it in the holder, which makes the dishwashing more effective. When there is no need to use the holder, you can pivot it outward on both sides so as not to affect the normal positioning of other tableware.

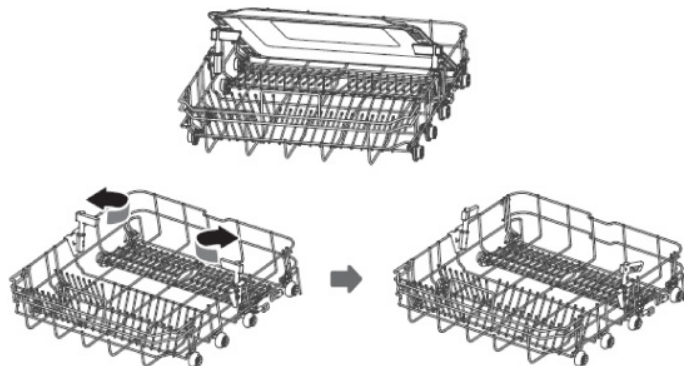

Blue Dot (select models only)

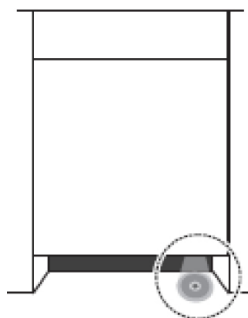

Floor display and add dishes function:

1. At the beginning of the wash, before the main wash temperature is reached, the add dishes indicator will flash. This means that you can open the appliance door and add the dishes to be washed.
2. The floor display will then stop flashing until the end of the dishwashing programme and during this time it is not advisable to add any dishes.
3. Finally, at the end of the programme it will flash for 5 minutes and then stop.

CLEANING AND MAINTENANCE

Clean external surfaces

Door and door seal: To remove food residue, clean the door gasket regularly with a soft, moist cloth.

When loading dishes into the dishwasher, food and drink residue may deposit on the sides of the dishwasher door. These surfaces are outside the dishwasher compartment and the water from the spray arms does not reach them. Remove any residue before closing the door.

Control Panel

Wipe the control panel **ONLY** with a soft, damp cloth.

WARNING: Do **NOT** use any spray cleaner to prevent water ingress into the door lock and electrical components.

Do not use any abrasive detergents or sharp cleaners on external surfaces. Some paper towels may also leave scratches or marks on the surface.

Clean internal surfaces

Filter system

The filter system at the bottom of the dishwasher compartment stops coarse residue during wash cycle. This residue can cause clogging of the filters. Regularly check the condition of the filters and rinse them under running water, if necessary. Clean the filters as follows.

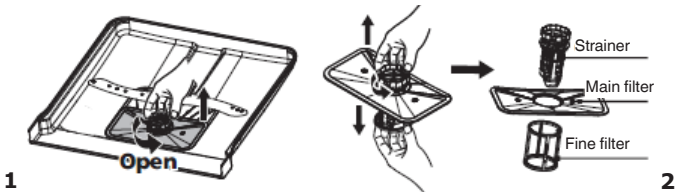

1. Hold the strainer and turn it counter clockwise to unscrew. Lift the filter up and remove it from the dishwasher.
2. The fine filter can be removed from the bottom of the filter assembly. The strainer can be disengaged from the main filter by gently squeezing the edges and pulling.

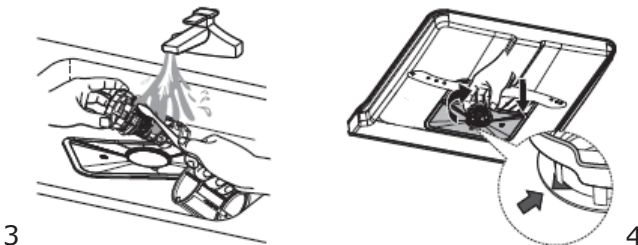



1. Larger residues can be rinsed under running water. Clean the filter completely with a soft, clean brush.
2. Install the filters in reverse order, place the filter insert and turn clockwise as indicated by the arrow.

WARNING: Do not overtighten the filters. Carefully replace the filters and install in place. Otherwise, contaminants can enter the dishwasher's systems and cause clogging.

NEVER: use the dishwasher without the filter assembly. Incorrect filter replacement can reduce the appliance effectiveness and cause damage to the dishes and cutlery.

Spray arms

It is necessary to clean the spray arms regularly for hard water chemicals will clog the spray arm jets and bearings.

To clean the spray arms, follow the instructions below:

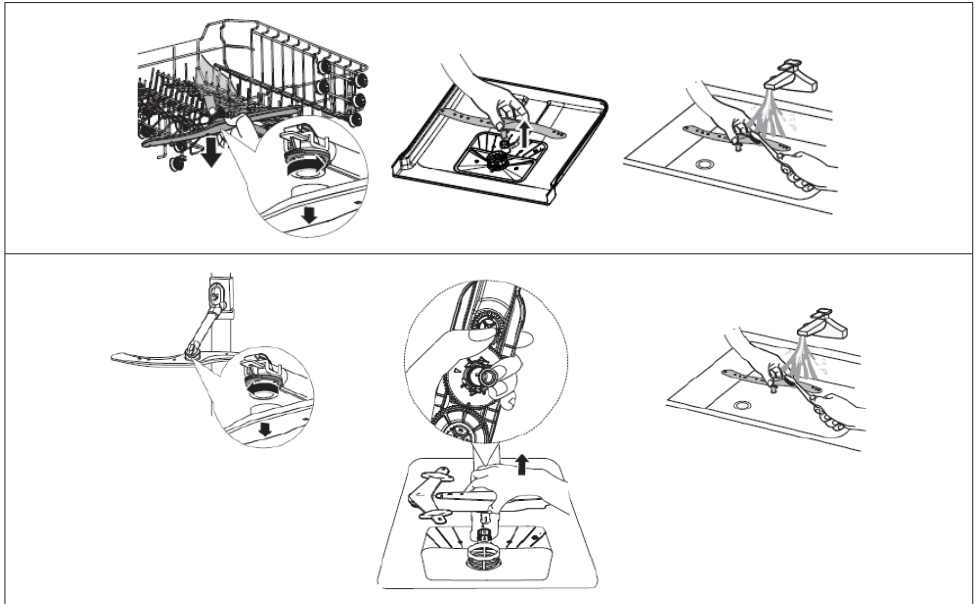

1. To remove the upper spray arm, hold the nut in the centre still and rotate the spray arm counter-clockwise to remove it.
2. To remove the lower spray arm, pull out the spray arm upward.
3. Wash the arms in soapy and warm water and use a soft brush to clean the jets. Replace them after rinsing them thoroughly.

Clean the dishwasher

Frost protection

In winter, the dishwasher must be protected against freezing temperature. After each wash:

1. Disconnect the dishwasher from power.
2. Turn off the water supply and disconnect the water inlet hose from the water valve.
3. Drain the water from the inlet hose and the water valve. (Collect the water in a bowl)
4. Reconnect the water inlet hose to the water valve.

5. Remove the filter and use a sponge to collect the water from the bottom of the dishwasher.

After each wash

After each wash, close the water supply to the appliance and leave the door slightly ajar, so that moisture and odours are not trapped inside.

Unplug the appliance

Unplug the appliance from the wall outlet before any cleaning and maintenance.

Do not use solvents or abrasive detergents.

Do not use solvents or abrasive detergents to clean the outer parts and the rubber seals of the dishwasher. Use only cloths and warm soapy water.

To remove stains from the inside use a cloth dampened with water and a little vinegar or cleaning detergent intended specifically for dishwashers.

If the dishwasher is not used for a long time

It is recommended to run the washing programme with an empty dishwasher, then unplug the appliance from power, close the water supply and leave the door slightly ajar. This protects the gaskets and prevents the formation of unpleasant odours in the appliance.

Move the appliance

If the appliance needs to be moved, try to keep it in an upright position. If absolutely unavoidable, you can rest the appliance on the back wall.



PROBLEM SOLVING GUIDE

Problem	Possible cause	Solution
The dishwasher will not start	The appliance is not connected to the mains power	Connect to the power supply
	Child lock is on (selected models)	Turn off the Child Lock
The dishwasher does not start	The Delay start function is selected	Wait for the programme to start
	The dishwasher door is open.	Close the door.
	The temperature of water supplied to the dishwasher exceeds 70°C	Reduce the temperature of the supplied water or wait until the water temperature is lower.
	The appliance does not fill with water	Check that the water tap is open
The wash cycle takes too long	The duration of the wash programme varies depending on how soiled the dishes are	When heavy soil is detected, Auto and Optimal programmes automatically extend the wash cycle duration
	Self-cleaning option (selected models) is selected	When you select the self-cleaning option, the wash cycle time will be extended to reach the disinfection temperature
The dishes are not clean enough	The detergent is used incorrectly	Use the amount of detergent suitable for the water hardness and the selected wash programme or use a different detergent
	The dishes are arranged too close together.	Rearrange the dishes in accordance with the instructions.
	The selected wash programme is not suitable for the level of soil on the dishes	Select a different programme
	The spray arm rotation is blocked	Arrange the dishes again so that they do not block the spray arm.
The dishes are not dry enough	The rinse aid dispenser is empty	Fill the rinse aid dispenser or increase the dispensed amount
	Dishes placed incorrectly in the dishwasher	Rearrange the dishes in accordance with the instructions.
	The selected programme dose not include the drying stage	Select the wash program that includes drying

Stains and deposits on dishes	Water too hard	Change the water hardness settings according to the relevant points in the manual.
	The rinse aid dispenser is empty	Fill the rinse aid dispenser or increase the dispensed amount
	Incorrect amount of detergent	Change the water hardness and rinse aid settings according to the relevant points in the manual.
The detergent was not fully released from the dispenser	The detergent may be past the use-by date or may not be suitable	Use a different detergent
	The 3 in 1 detergent container is blocked by dishes	Rearrange the dishes in accordance with the instructions.
The water was not drained from the dishwasher	The previous programme was not completed or was interrupted	For information on how to select a suitable wash programme, please refer to the operating instructions
	Leftover food or glass has blocked the pump.	Remove the cause of the blockage.
The dishwasher does drain the water properly	The drain is clogged	Check the air trap.
	The drain hose is bent	Make sure that the drain hose is correctly connected to the drain
Foam in the dishwasher	The wrong detergent was used	Make sure that the detergent used is suitable for dishwashers
Sediment on the walls of the dishwasher compartment	The use of the wrong detergent resulted in a deposit	Make sure that the detergent used is suitable for dishwashers
Black or grey streaks on the dishes	The aluminium dishes rubbed against the plates.	It is not recommended to wash dishes and cutlery made of aluminium.
The interior of the dishwasher is stained	Coffee and tea grounds	Use a certified stain removal agent
Noise	Noise of the detergent dispenser lid opening or water drain pump operating	This is normal.
Water leaks during operation	The dishwasher is not levelled	Level the dishwasher







INSTALL THE APPLIANCE IN A CABINET

Place your appliance

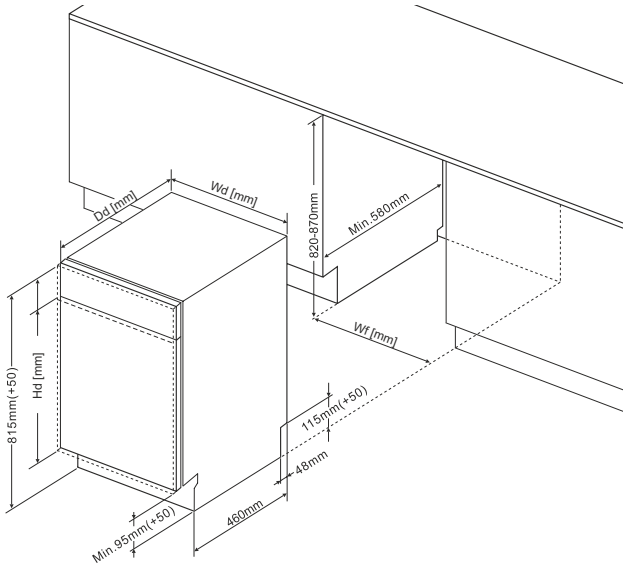
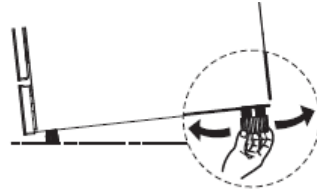
Place the appliance in the desired location. The back should rest against the wall and the sides should be against adjacent cabinets or walls. The dishwasher is equipped with water supply and drainage hoses, which can be placed on the right or left side to facilitate the installation.

Level the appliance
When you place the appliance you can use the adjustable feet to level the appliance.



				
Wd	448	598	448	598
Wf	min 450	min 600	min 450	min 600
Dd	550	550	570	570
Hd	max 720	max 720	max 605	max 605

Recommended weight of front panel:

*For appliances 45 cm in width with completely covered front door panel - $\leq 3,2-5\text{kg}$
 *For appliances 45 cm in width with revealed front control panel - $\leq 3,2-5\text{kg}$

Recommended weight of front panel:

*For appliances 60 cm in width with completely covered front door panel - $\leq 3,2-7\text{kg}$
 *For appliances 60 cm in width with revealed front control panel - $\leq 3,2-6\text{kg}$

Please note that for appliances with sliding door, recommended weight of front panel - $\leq 3,2-10\text{kg}$

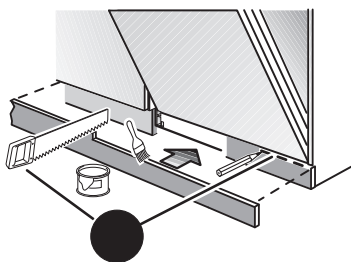
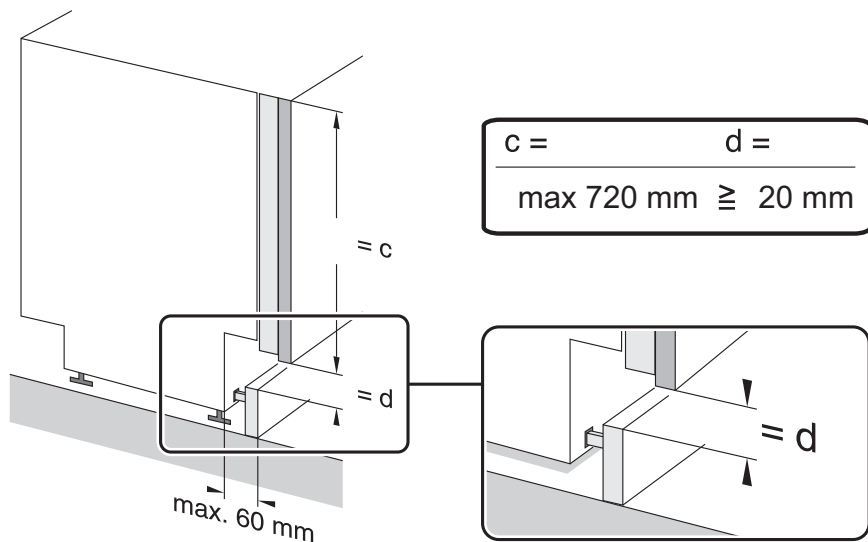

NOTE: Due to the design of some built-in furniture you may need to trim the base strip.



Built-on installation

Step 1. Choose the optimal location for your dishwasher

The best location to install the dishwasher is near the water tap, the drainage inlet and an electrical wall socket.
For details, please see the figure presenting cabinet dimensions and dishwasher place of installation.

1. A clearance of 5 mm between the top of the dishwasher and the cabinet, and the door flush the cabinet.

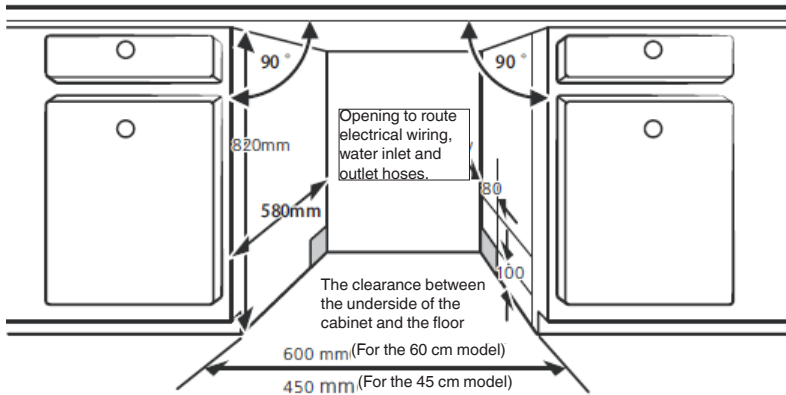

2. When installing the dishwasher in the corner cupboard, leave room for the door to open.

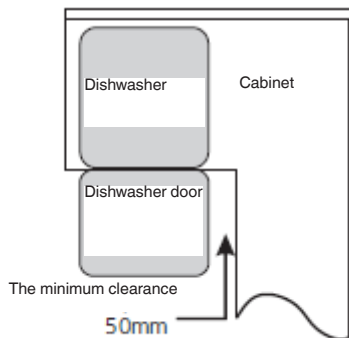

*NOTE:

Depending on the location of the wall electrical socket, you may need to cut the opening in the cabinet rear wall.

Step 2. The cabinet door dimensions, install cabinet door (Available on selected models)

The cabinet door should be installed in accordance with the installation drawing.

*Semi-built-in model

Tapes A and B should be separated. Tape A on the wooden door and felt tape B on the dishwasher door (see figure A). After adjusting the wooden door, fasten it to the dishwasher door using screws and bolts (see figure B)

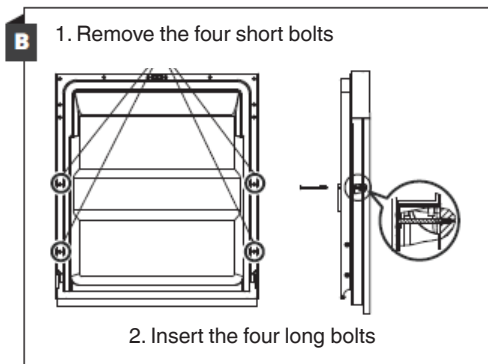
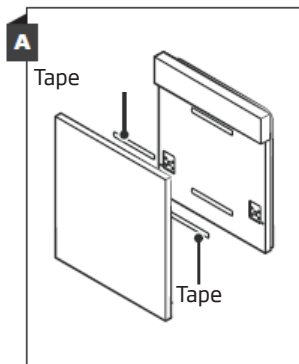

Install the hook on the decorative wooden panel (see figure 4A) and place the hook in the socket on the dishwasher door (see Figure 4B). When the panel is aligned, press it from the top so that the plastic hooks snap shut.

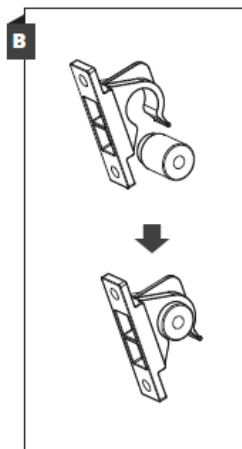
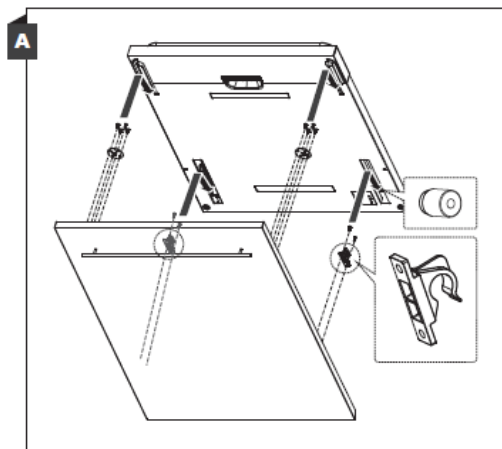



*Built-in model

Install the hook on the decorative wooden panel and place the hook in the socket on the dishwasher door (see Figure A). After adjusting the wooden door, fasten it to the dishwasher door using screws and bolts (see figure B).

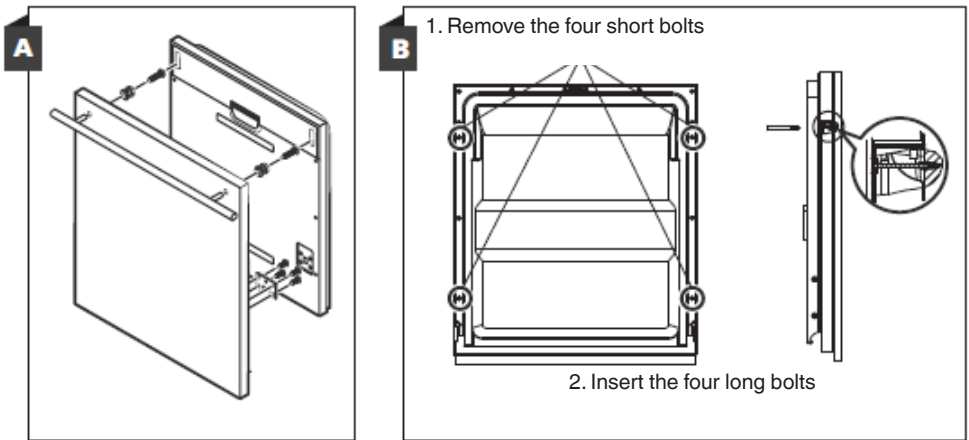

*Step 3. Adjust the door spring tension

1. The dishwasher door spring tension is factory-set. After installing the decorative wooden panel, adjust the door spring tension. Turn the adjusting bolt to loosen or tension the steel cable.
2. The door spring tension is optimal when the door is horizontal after opening, but it can easily be lifted with your finger.

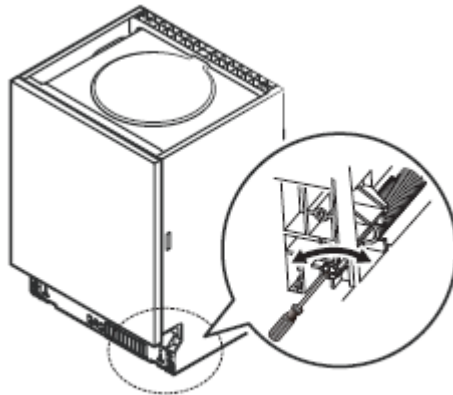

Step 4. Dishwasher installation steps

For other installation steps please see the installation instruction drawings

1. Place the condensation strip under the cabinet worktop. Make sure that the condensation strip is flush with the edge of the worktop. (Step 2).
2. Connect the water supply hose to the cold water tap.
3. Connect the water drainage hose.
4. Connect the power supply cord.
5. Place the dishwasher in place. (Step 4)
6. Level the dishwasher. The rear feet can be adjusted from the front of the dishwasher by using the wrench to turn the hex screw in the centre of the dishwasher base. In order to adjust the front feet, use a flat head screwdriver and rotate the front feet until the dishwasher is level.
7. Attach the furniture door to the dishwasher door.
8. Adjust the tension of the door springs using the Allen key. Tighten the spring to the left. Failure to make the adjustments can damage the dishwasher.
9. The dishwasher must be fixed. This can be done in two ways:
 - A. MDF Worktop: Insert the mounting hook into the hole on the side panel and fix it to the worktop with screws.
 - B. Worktop made of marble or granite: Attach the side with the screw.

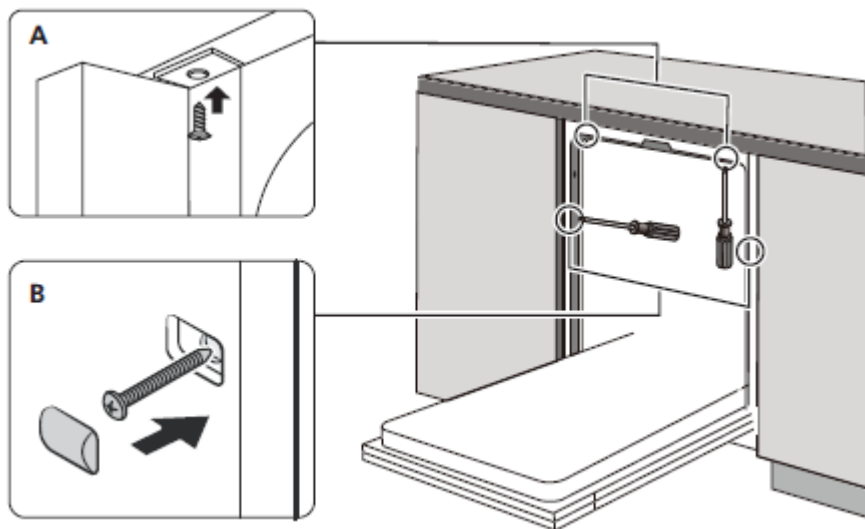

*In selected dishwasher models there are gaskets to be installed around the appliance (optional).

NOTE: Always ensure that there is a sufficient gap between metal furniture components such as handles, fittings, furniture fronts and the surface of the control panel buttons. If the gap is insufficient, functions may be triggered inadvertently and the dishwasher may malfunction.



Step 5. Level the dishwasher

The dishwasher must be properly levelled to operate correctly. Place the spirit level on the door and the basket guides inside the dish washer to ensure the unit is level. Level the dishwasher by adjusting the three levelling feet separately. Be careful not to topple the dishwasher when levelling.

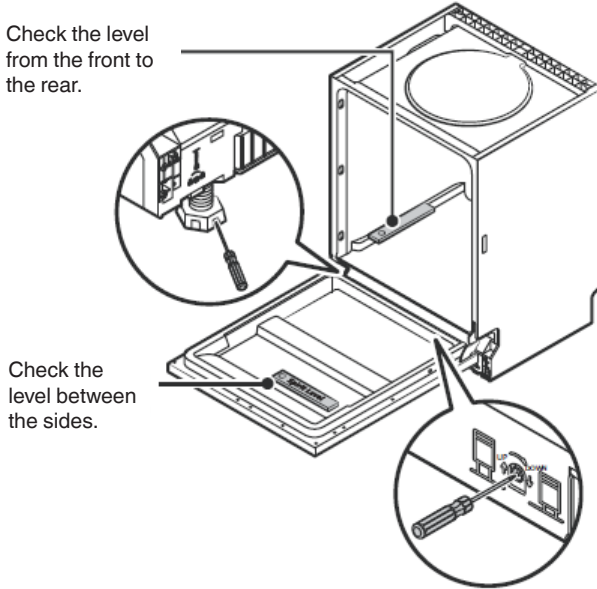

NOTE:
The height adjustment range of the feet is 50 mm.

WARRANTY AND AFTER SALES SERVICE

Warranty

Warranty service as stated on the warranty card. The manufacturer shall not be held liable for any damage caused by improper use of the product.

Service

- The manufacturer recommends that all repairs and adjustments be carried out by the Factory Service Technician or the Manufacturer's Authorized Service Point. For safety reasons, repairs should be referred to professionals.
- Repairs carried out by unqualified persons may seriously endanger the appliance user.
- The minimum warranty period for the appliance offered by the manufacturer, importer or authorized representative is given in the warranty card.
- The warranty shall be void if you make any independent adaptations or alterations, tamper with seals or other appliance safety devices or its parts or interfere with the appliance contrary to operating instructions.

In the event of appliance malfunction, request assistance or repair.

If your appliance needs repair, please contact the service centre. Please see warranty card for address and contact details of our service centre. Before contacting us, please have ready the appliance serial number, which can be found on the identification sticker: For your convenience, please write it down below:

--	--	--	--	--	--	--	--	--	--	--	--	--	--	--	--	--	--	--	--

Manufacturer's Declaration

The manufacturer hereby declares that this product meets the requirements of the following European directives:

- **Low Voltage Directive 2014/35/EC**
- **Electromagnetic Compatibility (EMC) Directive 2014/30/EC**
- **ErP Directive 2009/125/EC**
- **Directive RoHS 2011/65/EC**

and has thus been marked with the **CE** symbol and been issued with a declaration of compliance made available to market regulators.

Vážený kliente,

Počínaje dnešním dnem jsou každodenní povinnosti jednodušší než kdykoli jindy. Zařízení  je spojením výjimečně snadné obsluhy a vynikající efektivity. Po přečtení návodu nebudete mít problém s obsluhou.

Zařízení, které opustilo továrnu, bylo důkladně zkontrolováno před zabalením z hlediska bezpečnosti a funkčnosti na kontrolních stanovištích.

Před uvedením zařízení do provozu si pozorně přečtěte návod k obsluze. Dodržováním pokynů uvedených v návodu předejdete nesprávnému používání. Návod si ponechejte a uschovejte tak, abyste jej měli vždy při ruce.

Dodržujte přesně návod k obsluze, abyste zabránili nešťastným událostem.

S úctou

FAGOR 
ELECTRODOMÉSTICO

POKYNY K BEZPEČNÉMU POUŽÍVÁNÍ

Před instalací

- Zkontrolujte zařízení, zda nebylo poškozeno při přepravě. Poškozené zařízení nikdy neinstalujte a nepoužívejte. Budete-li mít pochybnosti, kontaktujte prodejce.
- Před připojením zástrčky myčky nádobí do síťové zásuvky a zahájením používání si nutně pozorně přečtete celý návod k obsluze a instalaci. Pokyny uvedené v návodu pomohou zabránit nebezpečí úrazu a poškození zařízení. Dokumentaci myčky si uschovejte na bezpečné místo, abyste ji mohli správně používat a eventuálně se dotazovat.
- Tento návod k obsluze byl zpracován pro různá zařízení a určité funkce popsané v návodu se nemusí týkat vašeho zařízení.

Před prvním použitím

- Viz Poznámky k instalaci (níže).
- Instalaci uzemňovacího systému svěřte kvalifikovanému elektrikáři.
- Výrobce neodpovídá za žádné škody vzniklé v důsledku používání neuzemněného zařízení.
- Před uvedením zařízení do provozu zkontrolujte, zda údaje uvedené na typovém štítku odpovídají údajům místní napájecí sítě.
- Po dobu instalace odpojte myčku nádobí od napájení.
- Vždy používejte originální zástrčku dodanou společně se zařízením.
- Zařízení nepřipojujte k napájecí síti pomocí prodlužovacího kabelu. Prodlužovací kabely nezajišťují dostatečnou bezpečnost (např. mohou se přehřívat).
- Po nainstalování zařízení musí být zástrčka snadno přístupná.

Bezpečnost dětí

- Toto zařízení mohou používat děti starší 8 let a také osoby se sníženými fyzickými, smyslovými nebo duševními schopnostmi, s nedostatečnými zkušenostmi a znalostmi, pokud budou pod dohledem nebo byly poučeny o bezpečném používání



- Zařízení a pochopily z toho vyplývající nebezpečí. Děti si nesmí hrát se zařízením. Čištění a údržbu nesmí provádět děti bez příslušného dohledu.
- Děti mladší 3 let se nesmí zdržovat blízko zařízení, ledaže jsou pod stálým dohledem.
- Nedovolte dětem hrát si s tímto zařízením.
- Detergenty pro myčky nádobí mohou mít leptavý účinek pro oči, ústa a hltan. Přečtěte si poznámky k bezpečnosti, umístěné výrobcem detergentů.
- Nikdy nenechávejte děti bez dohledu, když je zařízení otevřeno. Mohou v něm být zbytky detergentů.
- Voda v myčce není vhodná k pití. Nebezpečí poškození těla leptavými přípravky.
- Při otevírání dvířek v době trvání programu buďte opatrní vzhledem k vysoké teplotě vody.
- Vždy umísťujte dlouhé a ostré/špičaté předměty (např. vidličky, nože) do košíku na příbory, otočené špičkou dolů, nebo naplocho do horního koše, abyste zabránili eventuálním úrazům.

Každodenní obsluha

- Zařízení používejte pouze v domácnosti pro následující činnosti: mytí nádobí.
- V zařízení nepoužívejte chemická rozpouštědla; existuje nebezpečí výbuchu.
- Na otevřená dvířka si nesaďte ani nestoupejte ani na ně nepokládejte žádné předměty. Zařízení se může převrátit.
- Neotevírejte dvířka, když je zařízení v provozu. Můžete vypustit horkou vodu nebo páru.
- Nenechávejte otevřená dvířka, protože to může být nebezpečné.
- Mytí stolního servisu / nádobí v domácí myčce na nádobí obvykle spotřebovává méně energie a vody během používání než ruční mytí nádobí.

V případě problémů

- Opravy a úpravy zařízení svěřte pouze kvalifikovaným servisním zaměstnancům.
- V případě problémů nebo oprav odpojte zařízení od napájecí sítě:
- Zařízení odpojte vytažením zástrčky,
- Vypněte pojistku.

- Netahejte za kabel, pouze za zástrčku. Uzavřete přívod vody.

Doporučení

- Naplnění domácí myčky nádobí podle výrobcem uvedené kapacity přispěje k úspoře energie a vody.
- Abyste šetřili energii a vodu, před vložením nádobí do myčky opláchněte zbytky jídla. Myčku zapínejte pouze tehdy, když je úplně plná.
- Do zařízení nevkládejte nádobí se zbytky jídla.
- Program předběžného mytí používejte pouze v případě potřeby.
- Misky, sklenice a hrnky vkládejte do zařízení dnem vzhůru.
- Do zařízení nevkládejte nádobí, které není určeno pro mytí v myčce a myčku nepřepínujte.
- Nedoporučuje se stolní servis / nádobí předběžně oplachovat, jelikož to vede k růstu spotřeby vody i energie.

Nádobí, které není vhodné pro mytí v myčce

- Popelníky, zbytky svíček, čističí krémy, barvy, chemické látky, slitiny železa;
- Vidličky, lžice a nože s dřevěnou rukojetí, z rohoviny, slonové kosti nebo perlové hmoty; lepené prvky, předměty znečištěné brusným prostředkem, kyselinou nebo zásadou.
- Nádobí, které není žáruvzdorné, měděné nebo cínové nádoby;
- Hliníkové a stříbrné předměty (mohou se přebarvit nebo zmatnět).
- Některé křehké druhy skla, porcelán s ozdobným potiskem, protože blednou dokonce i po prvním mytí; některé křišťálové nádoby, protože ztrácejí průhlednost, lepené přístroje, které nejsou žáruvzdorné, skleničky z olověného křišťálu, krájecí prkénka, předměty vyrobené ze syntetických vláken;
- Savé předměty jako houby nebo kuchyňské utěrky nejsou vhodné pro mytí v myčce.
- Před dalším nákupem si všimněte, zda je nádobí vhodné pro mytí v myčce.
- Minimální období, v němž jsou dostupné náhradní díly potřebné na opravu spotřebiče, činí 7 nebo 10 let podle druhu a určení náhradního dílu a je v souladu s Nařízením komise (EU) 2019/2022.



- Seznam náhradních dílů a procedura objednávání jsou k dispozici na webových stránkách výrobce, dovozce nebo oprávněného zástupce.
- Další informace o výrobku se nacházejí v unijní databázi výrobků EPREL na adrese <https://eprel.ec.europa.eu>. Informace lze získat načtením QR kódu z energetického štítku nebo zadáním modelu výrobku z energetického štítku do vyhledávače EPREL <https://eprel.ec.europa.eu/>

VYBALENÍ

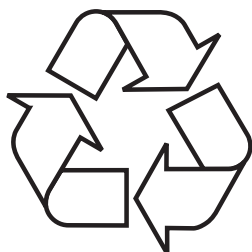

Zařízení bylo po dobu přepravy zabezpečeno proti poškození. Po vybalení zařízení odstraňte části obalu způsobem, který nehrožuje životní prostředí.

Všechny materiály použité na obal jsou sto procentně neškodné pro životní prostředí a jsou vhodné pro zpětné získání a byly označeny příslušným symbolem.

Upozornění! Obalové materiály (polyetylenové sáčky, pěnový polystyren apod.) nenechávejte při vybalování v dosahu dětí.

LIKVIDACE OPOTŘEBOVANÝCH ZAŘÍZENÍ



Toto zařízení je označeno v souladu s evropskou směrnicí 2012/19/ES. Takové označení znamená, že toto zařízení se po ukončení životnosti nesmí vyhazovat společně s jiným domácím odpadem.

Uživatel je povinen odevzdat jej do sběrný použitých elektrických a elektronických zařízení. Provádějící sběr, včetně místních sběrů, obchodů a obecních úřadů, tvoří systém umožňující odevzdávání těchto zařízení.

Příslušné nakládání s použitými elektrickými a elektronickými zařízeními zabraňuje negativním následkům pro lidské zdraví a životní prostředí, vznikajícím z přítomnosti nebezpečných složek a nesprávného skladování a zužitkování takových zařízení.

INSTALACE ZAŘÍZENÍ

Umístění zařízení

- Při výběru místa instalace vezměte v úvahu místo, kde můžete snadno vložit nádobí do myčky a vyjmout jej z ní.
- Zařízení neumísťujte do prostor, kde může teplota klesnout pod 0 °C.
- Před instalací zařízení vybalte, postupujte podle výstražných pokynů uvedených na obalu.
- Při přenášení neuchopujte zařízení za dvířka nebo ovládací panel.
- Ze všech stran nechte určitý prostor, abyste měli pohodlný přístup k myčce při úklidu.
- Přesvědčte se, že při postavení myčky jste nepřimáčkli přívodní a odtokovou hadici. Ujistěte se také, že zařízení nestojí na napájecím kabelu.
- Postavení do roviny seříďte pomocí nastavitelných nožek myčky. Správné postavení myčky zaručuje bezproblémové otevírání a zavírání jejích dvířek.
- Pokud se dvířka myčky nezavírají správně, zkontrolujte, zda zařízení stojí pevně na podlaze; pokud ne, seříďte jej pomocí nastavitelných nožek.

Přípojka vody

Ujistěte se, že vnitřní hydraulická instalace je vhodná pro instalaci myčky. Kromě toho se doporučuje namontovat filtr na vstupu přípojky vody do bytu nebo domu, aby se zabránilo poškození zařízení v následku nečistot (písek, hlína, rez apod.) sporadicky přinašených vodou ze sítě nebo vnitřní instalace; zabraňuje to také žloutnutí a vzniku usazenin po mytí.

Hadice přivádějící vodu



Nepoužívejte přívodní hadici od staré myčky. Použijte novou hadici pro přívod vody dodanou společně se zařízením. Před připojením hadici propláchněte vodou. Připojte přívodní hadici přímo k ventilu přivádějícího vodu. Tlak vody v instalaci musí činit nejméně 0,03 MPa a maximálně 1 MPa. Pokud tlak vody překročí 1 MPa, namontujte před myčku ventil snižující tlak. Po provedení připojení otevřete ventil úplně a zkontrolujte těsnost. Z bezpečnostních důvodů vždy uzavírejte kohoutek přívodu vody po každém mytí.

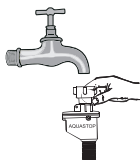

UPOZORNĚNÍ: U některých modelů myček se používá přívod vody Aquastop. V případě používání Aquastop vzniká nebezpečné napětí. Neprerušujte přívod vody Aquastop. Zabráňte jeho zalomení nebo zkroučení.
Upozornění!
Z bezpečnostních důvodů zavírejte kohoutek přívodu vody po každém mytí.

Odtoková hadice

Hadici odvádějící vodu připojte přímo do odtoku vody nebo do sifonu kuchyňského dřezu. Vodu můžete vypustit také přímo do dřezu pomocí speciálního uchyty (je-li dostupný), tak že zaháknete ohnutou trubku za jeho okraj. Připojení musí být ve výšce minimálně 50 cm a maximálně 110 cm měřeno od úrovně podlahy.

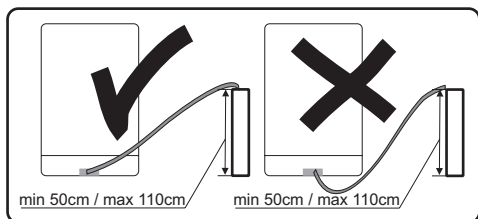

Pokud je použita odtoková hadice delší než 4 m, nádobí může zůstat špinavé. Výrobce nenesé odpovědnost za takovou situaci.

Elektrická přípojka

Uzemněnou zástrčku vložte do uzemněné síťové zásuvky s odpovídajícím napětím. Pokud uzemňovací systém neexistuje, svěřte jeho provedení kvalifikovanému elektrikáři. V případě uvedení zařízení do provozu bez uzemnění nenesé výrobce odpovědnost za vzniklé škody.

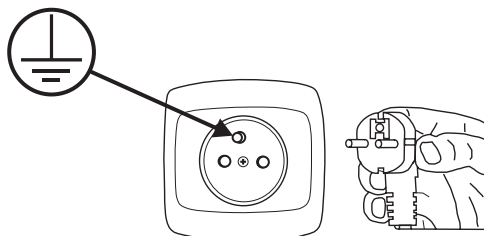

- Vnitřní instalace musí mít pojistku 10–16A.
- Zařízení napájejte z elektrické sítě se střídavým napětím 220–240V/ 50Hz.
- Vždy používejte zástrčku s krytem, dodanou společně se zařízením. Uvedení zařízení do provozu při nízkém napětí zhorší kvalitu mytí a může poškodit zařízení.
- Výměnu napájecího kabelu může provádět pouze autorizovaný servis nebo kvalifikovaný elektrikář. Nedodržování těchto zásad může způsobit úraz.
- Z bezpečnostních důvodů vždy vytáhněte zástrčku ze zásuvky po ukončení mytí.
- Aby nedošlo k úrazu elektrickým proudem, nevytahujte zástrčku ze zásuvky mokryma rukama.
- Při odpojování zařízení od zdroje napájení vždy táhněte za zástrčku. Nikdy neťahněte za kabel.

PŘÍPRAVA ZAŘÍZENÍ DK PROVOZU

Před prvním použitím myčky

- Před uvedením zařízení do provozu zkontrolujte, zda údaje uvedené na typovém štítku odpovídají údajům místní napájecí sítě.
- Z vnitřku zařízení odstraňte veškerý obalový materiál.
- Připravte si přípravek na změkčení vody.
- Zásobník zcela naplňte vodou a pak přidejte asi 1,5 kg speciální soli (určené pro myčky) do dávkovače soli.
- Nalijte do dávkovače lešticí přípravek.

Význam odvápnování vody

Pro dobrý provoz myčka vyžaduje měkkou vodu (s nízkým obsahem vápníku). Jinak na nádobí a ve vnitřku zařízení zůstávají bílé zbytky kamene. Má to negativní vliv na kvalitu mytí, sušení a leštění. Když voda protéká systémem změkčování, ionty odpovídající za tvrdost vody jsou vylučovány a voda je natolik měkká, abyste dosáhli nejlepších výsledků mytí. V závislosti na stupni tvrdosti přivodní vody se ionty odpovídající za tvrdost vody rychle hromadí uvnitř systému pro změkčování. Proto se musí systém pro změkčování regenerovat, aby fungoval se stejnou účinností také při dalším mytí. Za tímto účelem se používá sůl do myčky.

Naplňování soli

Používejte pouze změkčující sůl určenou pro myčky.

Všechny jiné druhy soli, které nejsou určeny pro použití v myčce, zejména kuchyňská sůl, poškodí změkčovač vody. V případě poškození způsobeného použitím nesprávné soli výrobce neposkytuje záruku ani neodpovídá za vzniklou škodu.

Naplňte sůl před spuštěním mycího programu.

Zabrňte to zanechání rozsypaných zrníček soli nebo slané vody na dně zařízení, které mohou způsobit korozi.



1. Ze zařízení vytáhněte spodní koš a vyšroubujte víko zásobníku.
2. Konec trychtýře (v šedě) vložte do otvoru a nasypejte asi 1,5 kg soli.
3. Zásobník soli naplňte zcela vodou. Je normální, že ze zásobníku soli vytéká malé množství vody.
4. Po naplnění zásobníku zašroubujte víko.
5. Po naplnění dávkovače soli ukazatel soli zhasne.
6. Ihned po naplnění zásobníku soli spustte mycí program (doporučujeme spustit krátký program). V opačném případě může slaná voda poškodit filtry, čerpadlo nebo jiné důležité součásti zařízení. Nevztahuje se na to záruka.

UPOZORNĚNÍ:

- Zásobní soli naplňte, když se rozsvítí ukazatel soli (☞) na ovládacím panelu. V závislosti na rychlosti rozpuštění soli může ukazatel soli nadále svítit i po naplnění dávkovače.
- Pokud na ovládacím panelu není ukazatel (u některých modelů), můžete odhadnout, kdy je třeba naplnit dávkovač podle počtu provedených mycích cyklů.
- Pokud se sůl rozsype, spusťte program namáčení nebo krátký program.
- Používejte pouze sůl určenou pro myčky nádobí.

Testovací proužek

Účinnost mytí v myčce závisí na tvrdosti vody z vodovodu. Proto je zařízení vybaveno systémem, který snižuje tvrdost přivodní vody. Účinnost mytí se zvýší po správném nastavení systému. Abyste zjistili úroveň tvrdosti vody v okolí, kontaktujte vodovodní společnost nebo určete úroveň tvrdosti vody pomocí testovacího proužku (je-li dostupný).

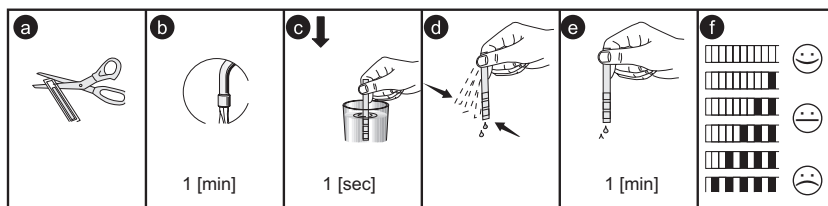

Vícesložkové detergenty (např.: "2 v 1", "3 v 1" atp.)

Existují 3 druhy detergentů:

1. Fosfátové a s obsahem chloru,
2. Fosfátové, bez obsahu chloru,
3. Bez fosfátů a chloru.

Nejnovější tablety jsou obvykle bezfosfátové. Protože fosfáty mají vlastnosti změkčující vodu, doporučujeme přidat sůl do zásobníku, a to i tehdy, pokud tvrdost vody činí sotva 6 °dH. Pokud používáte bezfosfátový detergent v domácnosti s tvrdou vodou, mohou zůstat na nádobí a sklenicích viditelné bílé stopy.

Můžete tomu zabránit tak, že zvýšíte množství detergentu. Bezchlórové detergenty mají slabší bělicí účinek. Barevné skvrny nemusí být důkladně odstraněny. Vyberte program s vyšší teplotou mytí.

Zpravidla se při používání vícesložkových detergentů dosahuje odpovídajících výsledků pouze za určitých podmínek. Takové detergenty obsahují lešticí prostředek a/anebo sůl v určitém množství. Při používání vícesložkových tablet se však doporučuje používat regenerační sůl.

Čemu je dobré věnovat pozornost při používání výrobků tohoto typu:

- Vždy zkontrolujte složení používaného detergentu a zda je to vícesložkový výrobek.
- Zjistěte, zda používaný detergent je vhodný pro stupeň tvrdosti vody z vodovodu, které je přízpůsobena myčka.
- Dodržujte pokyny uvedené na obalu výrobku.
- Pokud je detergent ve formě tablet, nikdy je nevkládejte do košíku na příbory. Tablety vždy umísťujte do přihrádky na detergent v dávkovači.
- Používání těchto prostředků dává dobré výsledky pouze v případě některých způsobů použití. Při používání detergentu tohoto typu kontaktujte jeho výrobce a zeptejte se na vhodné podmínky používání.

- Pokud podmínky používání takových detergentů a nastavení myčky jsou odpovídající, získáte úsporu ve spotřebě soli a/nebo lešticího prostředku.
- Pokud výsledky mytí při používání detergentů „2 v 1“ nebo „3 v 1“ nejsou uspokojivé (pokud na nádobí zůstávají stopy po kameni a vodě), kontaktujte výrobce detergentu. Záruka na myčku se nevztahuje na reklamace v následku používání vícesložkových detergentů.

Doporučený způsob použití: Abyste získali nejlepší výsledky při používání vícesložkových mycích přípravků, přidejte do myčky sůl a lešticí prostředek a nastavte tvrdost vody a množství lešticího prostředku na nejnižší hodnotu.

Rozpustnost detergentu ve formě tablet různých výrobců může být různá se zohledněním teploty a času. Proto se nedoporučuje používat detergenty v tabletách pro krátké programy. Pro krátké programy doporučujeme používat detergenty v prášku.

Detergenty vždy uchovávejte na suchém a chladném místě, mimo dosah dětí. Dávkovač naplňujte detergentem přímo před zapnutím zařízení.

Výstraha: Pokud při používání vícesložkového detergentu vzniknou dříve se nevykytující problémy, kontaktujte přímo výrobce detergentu.

Zanechání používání vícesložkových detergentů

- Naplňte dávkovač solí a lešticím prostředkem.
- Nastavte tvrdost vody na nejvyšší úroveň (6) a zapněte prázdnou myčku.
- Přizpůsobte tvrdost vody.
- Proveďte příslušné nastavení lešticího prostředku.

Varování: Používejte pouze lešticí prostředky určené pro domácí myčky. Zbytky lešticího prostředku rozlité při přeplnění způsobí vznik velkého množství pěny a tímto se bude snižovat kvalita mytí, proto utřete rozlitý lešticí prostředek hadříkem.

Tabulka tvrdosti vody

Tvrdost vody	Německé stupně dH	Francouzské stupně dF	Britské stupně dE	Ukazatel úrovně tvrdosti	Spotřeba soli (g/cykus)
1	0~5	0~9	0~6	H1	0
2	6-11	10-20	7-14	H2	9
3	12-17	21-30	15-21	H3	12
4	18-22	31-40	22-28	H4	20
5	23-34	41-60	29-42	H5	30
6	35-55	61-98	43-69	H6	60

Pokud je tvrdost vody vyšší než maximální hodnoty uvedené v tabulce výše nebo v případě používání vody ze studny doporučujeme používat filtry a zařízení pro úpravu vody.

UPOZORNĚNÍ: Tovární nastavení zařízení je přizpůsobeno tvrdosti vody na úrovni 3.

Otevřete dveře. Zapněte zařízení;

Během 60 sekund po zapnutí myčky stiskněte a přidržte tlačítko Start/Pauza na déle než 5 sekund.

Stiskněte tlačítko Start/Pauza, abyste vybrali vhodné nastavení přizpůsobené místním podmínkám. Jsou možná následující nastavení: H1->H2->H3->H4->H5->H6; Chcete-li ukončit nastavení, stiskněte tlačítko napájení.



Spotřeba detergentů

Používejte detergent určený pro domácí myčky. Na trhu můžete najít detergenty v prášku, gelu a tabletách, které jsou určeny pro domácí myčky. Detergent vložte do dávkovače před uvedením myčky do provozu. Detergenty uchovávejte na chladném a suchém místě, mimo dosah dětí. Nepřepíňujte dávkovač detergentu; jinak mohou vzniknout šmouhy na sklenicích a detergent se nemusí úplně rozpustit. Pokud chcete získat více informací o používaném detergentu, kontaktujte přímo výrobce.

Standardní náplň a výsledky zkoušek:

Horní koš

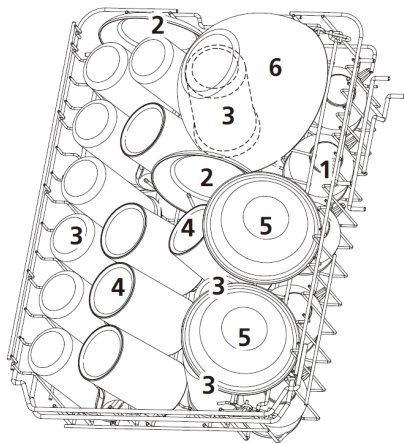

1	Šálky
2	Podšálky
3	Sklenice
4	Šálky
5	Dezertní misky
6	Skleněná miska
7	Dezertní talíře
8	Mělké talíře
9	Hluboký talíř
10	Melaminové dezertní talířky
11	Melaminové misky
12	Oválná mělká miska
13	Malý hrnec
14	Košík na příbory

Spodní koš

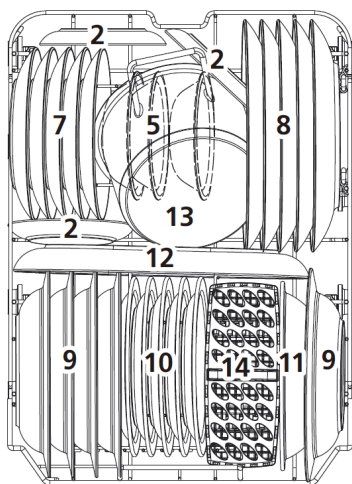

Informace o zkouškách podle normy EN 60436

Objem – 10 standardních sad nádobí
Nastavení horního koše – spodní poloha
Program – ECO
Nastavení dávky lešticího prostředku – max
Nastavení regulátoru tvrdosti vody – H3



Koš na příbory

Příbory ukládejte vedle sebe odděleně, ve vhodné poloze, a dávejte pozor, aby se nekřížily, protože to může způsobit nesprávné umytí. Abyste dosáhli nejvyšší kvality mytí, příbory vložte do koše, a přitom dohlédněte na to, aby: se vzájemně nekřížily a dlouhé předměty byly uprostřed.

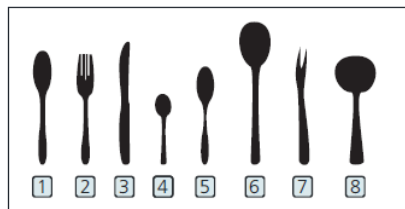
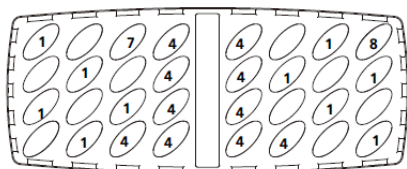

Počet	Příbory
1	Polévková lžíce
2	Příbory
3	Nože
4	Čajové lžičky
5	Dezertní lžičky
6	Servírovací lžíce
7	Servírovací vidličky
8	Naběračka na omáčku

Police na příbory

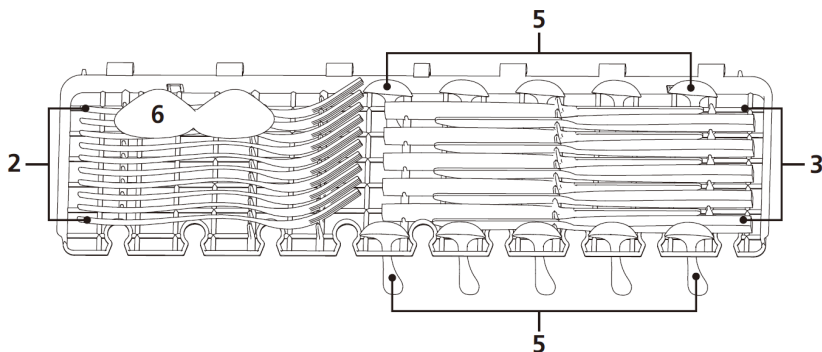

NAPLŇOVÁNÍ MYČKY NÁDOBÍM

Horní koš

Horní koš je navržen pro mytí křehkého nádobí, jako jsou sklenice, šálky, talíře atp. Nádobí, které ukládáte do horního koše, musí mít menší stupeň znečištění než nádobí ze spodního koše.

Navíc můžete na police vodorovně ukládat dlouhé vidličky, nože a lžice, tak aby neblokovaly otáčení postřikovacích ramen.

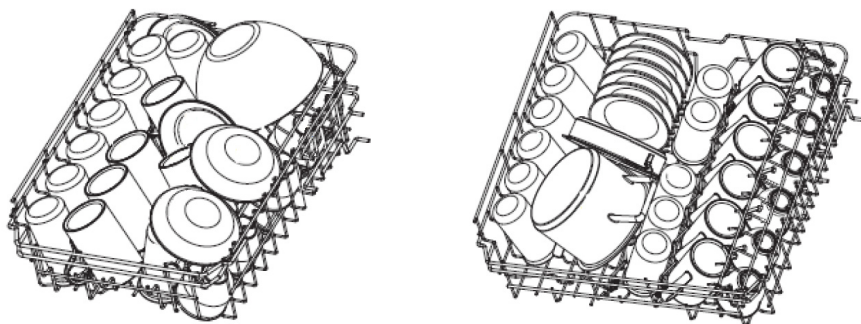

Skládání polic na hrníčky/šálky

Díky těmto policím můžete zvětšit objem horního koše. Sklenice a hrníčky můžete ukládat na police. Pokud chcete získat více místa v koši na vyšší předměty, zvednete polici na šálky. O polici můžete pak opřít vyšší sklenice. Můžete ji také vyjmout, pokud ji nebudete potřebovat.



Skládání stojanů koše

Hroty slouží pro přidržování talířů. Můžete je složit a získat tak více místa na velké nádobí.

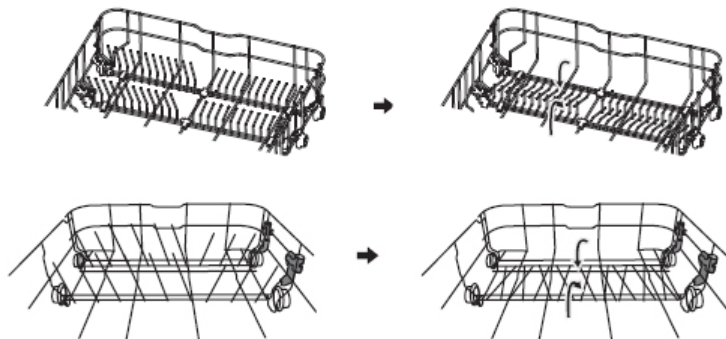

Zvednout

Spustit

Pokyny k používání koše:

Seřízení horního koše
Typ 1:

Výšku horního koše můžete snadno seřídit, abyste do horního nebo spodního koše mohli snadno vložit vysoké nádoby.
Chcete-li seřídit výšku horního koše:

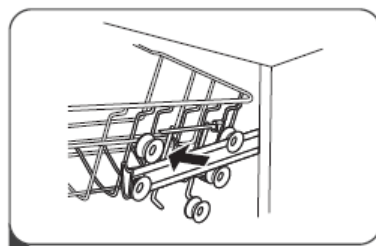
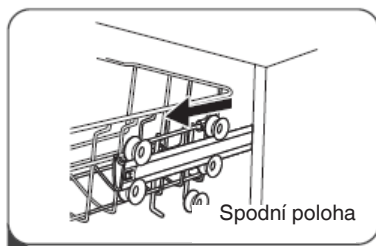

1. Horní koš vysuňte.
2. Horní koš vytáhněte.

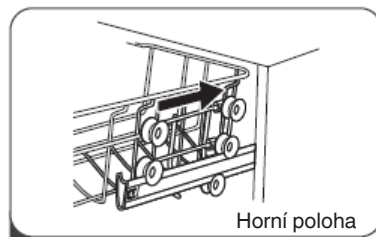
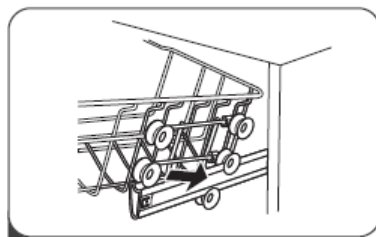

3. Koš připevněte na horní nebo spodní válečky.
4. Zasuňte horní koš.

Typ 2:

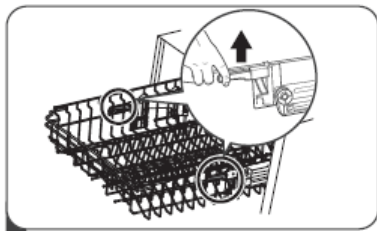
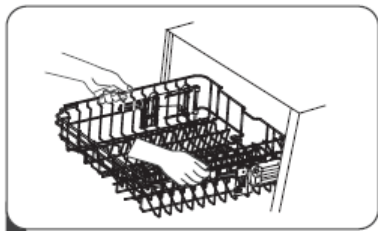

1. Chcete-li zvednout koš do horní polohy, zvedněte jej, až bude na obou stranách ve stejné výšce. Ujistěte se, že je dobře připevněn na kolejničkách.
2. Chcete-li koš spustit, stlačte dolů za rukojeť a pusťte.

Spodní koš

Do spodního koše vkládejte talíře, misky, hrnce atp. Přesvědčte se, že nádobí ve spodním koši neblokuje postřikovací rameno a že se může volně otáčet. Do spodního koše vložte velké nádobí a to, které se obtížněji myje, například hrnce, pánve, víka, kulaté misky atp. Nádobí umísťujte dnem vzhůru, aby se v nádobí nehromadila voda.

Nádobí umísťujte tak, aby neblokovalo postřikovací rameno.

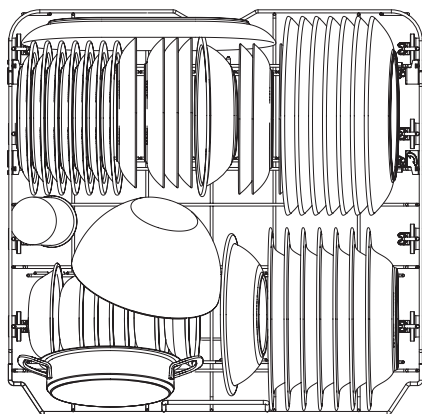
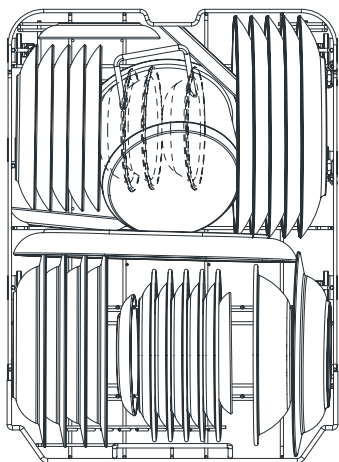



Naplnování dávkovače detergentu

Stiskněte a otevřete víčko dávkovače mycího prostředku, jak je zobrazeno na obrázku, stisknutím se uvolní zámek.

Dávkovač detergentu má uvnitř rysky objemu. Používáním těchto ukazatelů (rysek) můžete odměřit správné množství detergentu. Dávkovač může pojmout maximálně 30 g detergentu.

Otevřete obal s detergentem pro myčky a nasypejte do větší přihrádky (A) v množství 25 cm³ v případě silně znečištěného nádobí nebo 15 cm³ v případě méně znečištěného nádobí (B). V závislosti na stupni znečištění nádobí a tvrdosti vody budete muset přidat větší množství detergentu.

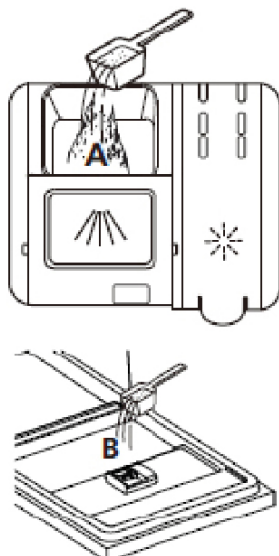
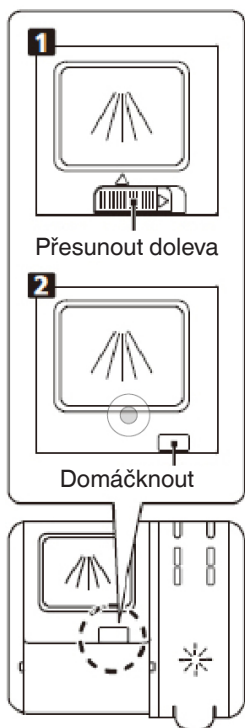

Nalijte mycí prostředek do větší komory (A) pro základní mytí.

Kvůli lepšímu výsledku, zejména v případě špinavého nádobí, nalijte nevelké množství mycího prostředku na dvířka. Tento dodatečný mycí prostředek se spotřebuje při úvodním mytí.

1. Přesuňte uvolňovací páčku a otevřete víko.
2. Stiskněte uvolňovací páčku a otevřete víko.

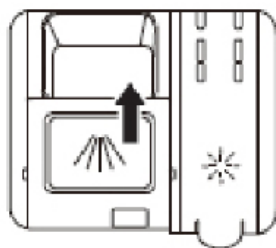

Zavřete víko tak, že ho přesunete dopředu a přimáčknete.

Všimněte si, že v závislosti na znečištění vody může být nastavení jiné. Dodržujte pokyny výrobce uvedené na obalu detergentu.

Naplnování dávkovače lešticího prostředku a výběr nastavení

Lešticí prostředek se používá pro zabránění vzniku bílých kapek vody, vápenných skvrn, bílých skvrn, které mohou vznikat na nádobí, a také pro zlepšení kvality procesu sušení. Na rozdíl od běžného mýdla slouží nejen pro dosažení lesknoucího se nádobí, ale také pro dostatečné sušení nádobí. Proto dávejte pozor, zda je v dávkovači dostatečné množství lešticího prostředku určeného pro myčky v domácnosti.

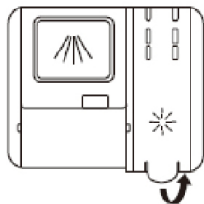

Zvednutím rukojeti sejměte víko dávkovače.

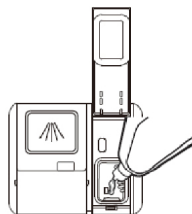

Nalijte lešticí přípravek do dávkovače, dávejte pozor na přelíti.

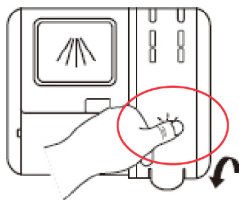

Nakonec víčko zavřete.

Upozornění: Při zavírání dávkovače mycího prostředku stiskněte příslušné místo na víku!



Regulace dávkovače leštidla

Pro dosažení lepších výsledků sušení s omezenou spotřebou lešticího prostředku, můžete nastavit spotřebu v myčce. Provedte následující kroky.

1. Zapojte myčku do napájení.
2. Do 60 sekund po 1. kroku stiskněte tlačítko „Krátký“ na více než 5 sekund a stisknutím tlačítka odložení přejděte do módu nastavení. Indikátor lešticího prostředku bliká s frekvencí 1, Hz.
3. Stiskněte tlačítko „Krátký“, abyste vybrali příslušné nastavení způsobené místním podmínkám. Jsou možná následující nastavení: D1->D2->D3->D4->D5->D1, Dávkovač vydává nejvíce prostředku v nastavení D5. Tovární nastavení je D3.

Nastavení se uloží po 5 sekundách nebo po stisknutí tlačítka napájení, kterým se odchází z nabídky nastavení.

81	<input type="radio"/>	<input type="radio"/>	<input type="radio"/>	<input type="radio"/>	<input checked="" type="radio"/>
82	<input type="radio"/>	<input type="radio"/>	<input type="radio"/>	<input checked="" type="radio"/>	<input type="radio"/>
83	<input type="radio"/>	<input type="radio"/>	<input type="radio"/>	<input checked="" type="radio"/>	<input checked="" type="radio"/>
84	<input type="radio"/>	<input type="radio"/>	<input checked="" type="radio"/>	<input type="radio"/>	<input type="radio"/>
85	<input type="radio"/>	<input type="radio"/>	<input checked="" type="radio"/>	<input type="radio"/>	<input checked="" type="radio"/>



ZAPNUTÍ ZAŘÍZENÍ A VÝBĚR PROGRAMU

Zapnutí zařízení

1. Vysuňte spodní a horní koš, vložte nádobí a zasuňte koše do myčky. Doporučuje se, aby v první řadě naložit spodní koš a následně horní.
2. Nalít/vsypat mycí prostředek.
3. Vložte zástrčku do zásuvky. Ujistěte se, že přívod vody je otevřen a nastaven na maximální tlak.
4. Otevřete dvířka a stiskněte tlačítko napájení.
5. Vyberte program; na displeji se zobrazí kontrolka programu. Zavřete dvířka. Myčka se spustí.

Změna programu

Běžící mycí cyklus můžete změnit pouze tehdy, pokud trvá krátkou dobu. V opačném případě mycí prostředek již byl rozpuštěn ve vodě a voda mohla být odčerpána. V takovém případě je nutno znovu naplnit dávkovač mycího prostředku a zapnout mycí program od začátku. Pro resetování myčky je nutno postupovat v souladu s níže uvedenými postupy:

1. Pokud chcete zastavit mycí program, pootevřete dvířka. Jakmile se postřikovací ramena zastaví, můžete dvířka úplně otevřít.
2. Stisknutím tlačítka volby programu na alespoň 3 sekundy se aktuální program zruší. Přístroj přejde do pohotovostního stavu (standby).
3. Nyní můžete změnit program na vybraný.

Přidávání nádobí v průběhu programu

Dodatečné nádobí může být přidáno kdykoliv, před otevřením dávkovače na mycí prostředek. V takovém případě postupujte v souladu s níže uvedenými postupy:

1. Pokud chcete zastavit mycí program, pootevřete dvířka.
2. Jakmile se postřikovací ramena zastaví, můžete dvířka úplně otevřít..
3. Přidejte nádobí.
4. Zavřete dvířka, myčka začne pracovat po deseti sekundách.

UPOZORNĚNÍ:

Podlahový displej a funkce přidávání nádobí:

Má-li myčka podlahový displej, při mycím cyklu se zapne.

Po ukončení mycího cyklu

Zařízení vypněte pomocí síťového tlačítka, uzavřete přívod vody a otevřete dvířka myčky. Počkejte několik minut před vyprázdněním myčky, tak abyste nevytáhali nádobí a přístroje, když jsou ještě horké a náchylnější na prasknutí. Nádobí bude také sušší.

Myčku vypněte

Program bude ukončen pouze tehdy, když kontrolka mycího programu svítí, ale neblíká.

1. Vypněte myčku stisknutím tlačítka Start/Pauza.

2. Uzavřete kohoutek na ventilu pro přívod vody!

Opatrně otevřete dvířka.

Horké nádobí je citlivé na nárazy. V této souvislosti nádobí před vyjmutím ze zařízení nechte vychladnout asi na 15 minut.

Otevřete dvířka myčky, nechte je pootevřená a počkejte několik minut, než nádobí vyjmete. Tímto způsobem nádobí bude chladnější a sušší.







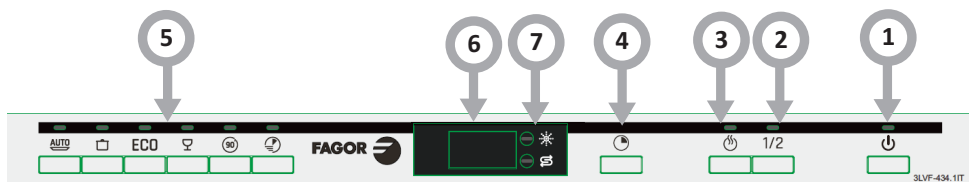

Vyjímání nádobí z myčky

Tó, že je myčka uvnitř mokrá, je normální jev.

Vyprázdněte spodní a pak horní koš. Tento způsob vytahování nádobí zabraňuje okapávání vody z horního koše na nádobí umístěné ve spodním koši.

DISPLEJ I PANEL



Práce zařízení (tlačítko)	
1. Napájení	Pro vypnutí myčky stiskněte tlačítko, displej se rozsvítí
2. Pojoviční náplň	Při mytí do 6 sad nádobí, lze vybrat funkci úspory energie a vody. (Lze využívat pouze z programem intenzivním, ECO, Sklo a 90 min.).
3. Dodatečné sušení	Vysuší důkladně nádobí. (Lze využívat pouze z programem intenzivním, ECO, Sklo a 90 min.).
4. Opoždění startu	Toto tlačítko slouží k nastavení odložení startu mytí. Start lze odložit o 24 hodin. Jedno stisknutí tlačítka způsobí opoždění startu o jednu hodinu.
5. Program	<p>Vyberte vhodný program mytí. Ukazatel vybraného programu se rozsvítí</p> <p>Auto  <small>AUTO</small> Umývání s automatickým výběrem parametrů. Slouží k umývání středně a silně zašpiněného nádobí se zaschnutými zbytky jídla anebo bez zaschnutých zbytků.</p> <p>Intenzivní  Silně znečištěné nádobí včetně hrnců a pánví se zaschnutými zbytky jídla.</p> <p>ECO  Je to standardní program mytí a slouží k mytí středně zašpiněného nádobí, takových jako hrnce, talíře, skleničky a lehce zašpiněných pánví.</p> <p>Sklo  Slouží do umývání lehce zašpiněného nádobí a skla.</p> <p>90 min  Slouží do umývání středně zašpiněného nádobí vyžadujícího rychlé umytí.</p> <p>Párty  Na lehce špinavé nádobí, jako jsou sklenice, křišťál a jemný porcelán.</p>
6. Displej	Ukazuje zbylý čas odložení, kód chyb atd.
7. Výstražný ukazatel	<p>Lešticí prostředek  Pokud ukazatel „“ se svítí, znamená to, že je nízká úroveň lešticího prostředku v dávkovači a je nutno ho doplnit.</p> <p>Sůl  Pokud ukazatel se svítí, znamená to, že je nízká úroveň soli v dávkovači a je nutno ho doplnit.</p>

CHYBOVÝ KÓD

CHYBOVÝ KÓD	POPIS PORUCHY	PROBLÉM
E1	Delší doba naplňování vodou.	Ventil je uzavřen, přívod vody je zablokovaný, nebo tlak vody je příliš nízký.
E3	Nebylo dosaženo vyžadované teploty.	Poškozený topný článek.
E4	Přeplnění.	Netěsný komponent myčky.
E8	Špatná poloha rozdělovače vody.	Přerušení obvodu nebo porucha v rozdělovači vody.
Ec	Systém kontroly mytí nefunguje.	Porucha elektronické desky nebo motoru.
Ed	Porucha komunikace mezi hlavním elektronickým systémem a elektronickým obvodem displeje.	Otevřený obvod, nebo poškození komunikačních spojů.



Držák na skleničky (jen vybrané modely)

Do horního koše můžete dát skleničky. Skleničky na víno pověste na držáky. Zvolte držák podle výšky skleničky.



Malá sklenička vysoká do 120 mm



Střední sklenička vysoká do 180 mm (je-li spotřebič vybaven
přídavnou policičkou na příbory, nebo skleničky vysoké do
250 mm, nemá-li spotřebič přídavnou policičku)

Malé a střední skleničky umístěte na
stojánek vrchního koše

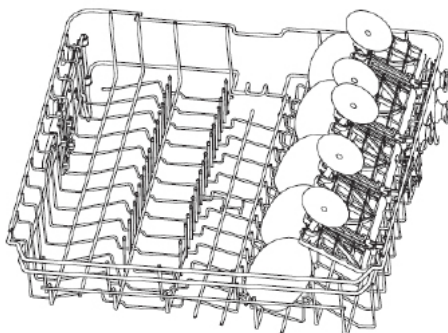

Stojánek na skleničky (jen vybrané modely)



Stojánek na skleničky
Velké skleničky také můžete klást na
stojánek určený na mytí skleniček.
Skleničky jsou trochu šikmo, aby se co
nejlépe využil prostor.

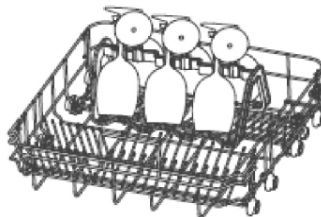

Stojánek se dává do spodního koše. Po
naskládání skleniček vyjměte ze spod-
ního koše policičku na šálky, složte dve
řady trnů a postavte v koši stojánek

Držák na pečicí plech (jen vybrané modely)

Plech lze umýt tak, že jej umístíme do držáku, což může zajistit lepší účinnost mytí. Když není držák potřeba, lze jej na obou stranách otočit ven, aby nepřekážel při normálním vkládání dalšího nádobí.

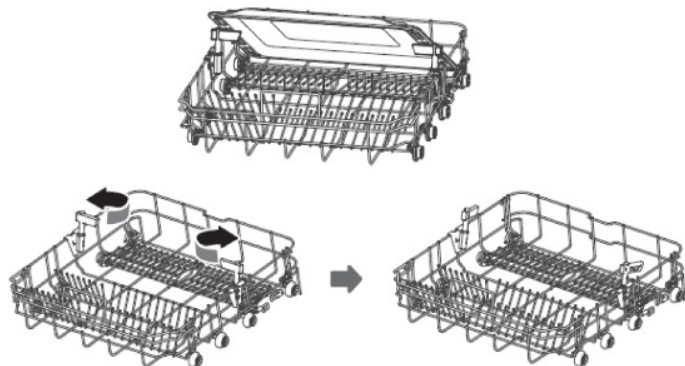

Blue Dot (jen vybrané modely)

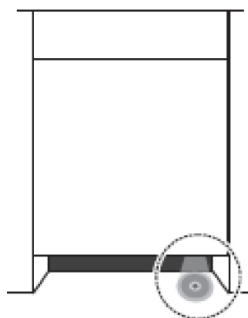

Podlahový displej a funkce přidávání nádobí:

1. Na začátku umývání před dosažením teploty základního mytí bude blikat časové znamení na přidání nádobí. To znamená, že je možné otevřít dvířka a přidat na umytí další nádobí.
2. Po této době už podlahový displej nebude blikat až do ukončení programu a už se v tomto čase nedoporučuje přidávat další nádobí.
3. Na konci programu bude 5 minut blikat a vypne se.

ČIŠTĚNÍ A ÚDRŽBA

Čištění vnějších povrchů

Dvířka a dveřní těsnění: Abyste odstranili zbytky jídla, čistěte dveřní těsnění pravidelně měkkým, vlhkým hadříkem.

Při vkládání nádobí do myčky mohou zbytky jídla a nápojů okapávat na boční části dvířek myčky. Tyto povrchy jsou mimo vnitřní prostor myčky a voda z postřikovacích ramen na ně nedosáhne. Veškeré nečistoty otřete před zavřením dvířek.

Ovládací panel

Ovládací panel otřete **VÝLUČNĚ** měkkým, vlhkým hadříkem.

VÝSTRAHA

Abyste zabránili proniknutí vody do zámku dvířek a elektrických součástí, nepoužívejte žádný čistící přípravek ve spreji.

Na vnější povrchy nikdy nepoužívejte brusné čisticí prostředky nebo abrazivní přípravky. Některé papírové ručníky mohou také zanechat na povrchu škrábance nebo smouhy.

Čištění vnitřních povrchů

Filtrovací systém

Filtrovací systém ve spodní části komory myčky zadržuje větší nečistoty z mycího cyklu. Tyto nečistoty mohou způsobovat ucpání filtrů. Pravidelně kontrolujte stav filtrů a bude-li třeba, vyčistěte je pod tekoucí vodou. Filtry čistěte následovně.

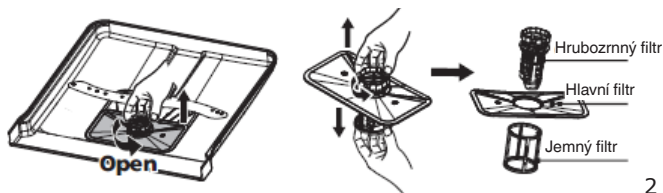

1. Uchopte hrubozrný filtr a otočte jej vlevo, abyste jej vyšroubovali. Filtr nadzvedněte a vytáhněte z myčky.
2. Jemný filtr můžete vytáhnout ze dna filtrovací jednotky. Hrubozrný filtr odpojte od hlavního filtru tak, že jemně stisknete hrany a potáhnete.

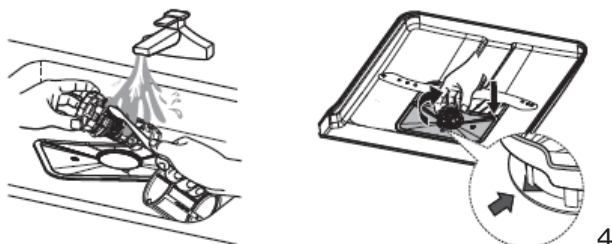

1. Větší zbytky vypláchněte pod tekoucí vodou. Filtr důkladněji vyčistíte pomocí měkkého, čistého kartáčku.
2. Filtry složte v opačném pořadí, nasadte vložku filtru a otočte vpravo ve směru šipky.

VÝSTRAHA

Filtry neutahujte příliš silně. Opatrně vložte filtry na místo a zašroubujte. Jinak mohou nečistoty proniknout do systému myčky a ucpat ji.

Nikdy nezapínejte myčku bez filtrů. Nesprávná výměna filtru může snížit účinnost provozu zařízení a poškodit nádobi a přístroje.

Postřikovací ramena

Postřikovací ramena pravidelně čistěte, protože tvrdá voda s chemikáliemi může ucpat trysky a ložiska stříkacích trysek.

Čištění postřikovacích ramen

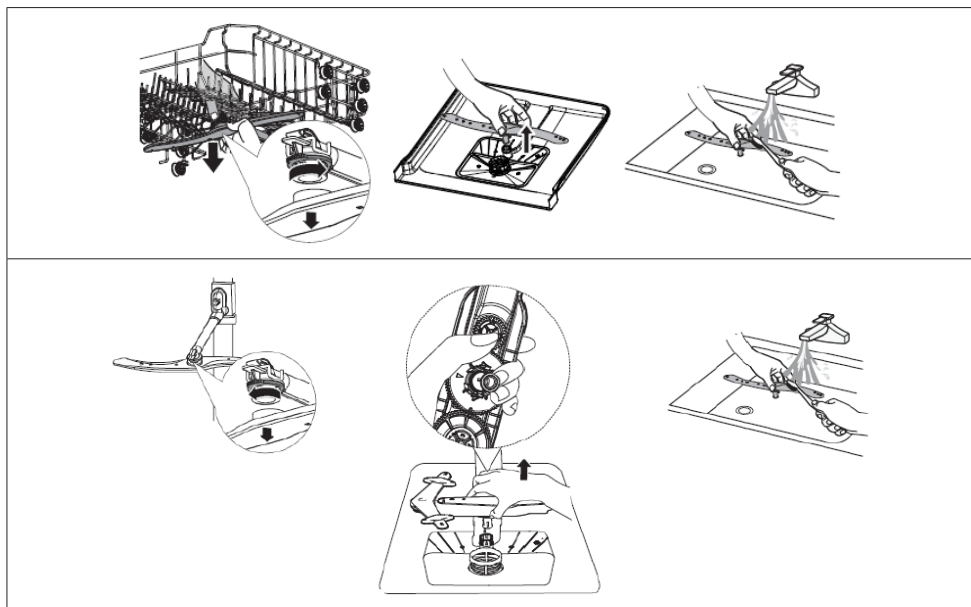

1. Chcete-li sejmut horní postřikovací rameno, přidržete matici v místě a otočte rameno vlevo.
2. Abyste sejmul spodní postřikovací rameno, potáhněte jej nahoru.
3. Postřikovací ramena umyjte měkkým kartáčem teplou vodou s mýdlem. Ramena opláchněte a namontujte zpět do zařízení.

Čištění myčky

Ochrana proti mrazu

V zimě chraňte myčku proti zamrznutí. Po každém mytí:

1. Odpojte myčku od napájení.
2. Zastavte přívod vody a odpojte trubku přívodu vody od ventilu na vodu.
3. Vypusťte vodu z trubky přívodu vody a ventilu na vodu. (Vodu vypusťte do hrnce)
4. Opět připojte trubku přívodu vody k ventilu na vodu.
5. Vytáhněte filtr a použijte houbu pro setřetí vody ze dna myčky.



Po každém mytí

Po každém mytí uzavřete přívod vody do zařízení a nechte dvířka pootevřená, aby vlhkost a zápach nezůstaly uzavřené uvnitř.

Vytáhněte zástrčku

Před čištěním a údržbou vytáhněte zástrčku ze zásuvky.

Nepoužívejte rozpouštědla a brusné čisticí prostředky.

K čištění vnějších částí a gumových prvků myčky nepoužívejte rozpouštědla ani brusné čisticí prostředky. Používejte pouze hadřík a teplou vodu s mýdlem.

Chcete-li odstranit skvrny z vnitřku, použijte hadřík navlhčený ve vodě s trochou octa nebo čisticího přípravku určeného pro myčky.

Pokud myčku nepoužíváte delší dobu

Před odjezdem na dovolenou se doporučuje spustit mycí program při prázdné myčce a pak vytáhnout zástrčku ze zásuvky, uzavřít přívod vody a nechat dvířka zařízení pootevřená. Chrání to těsnění a zabrání tvorbě zápachů v zařízení.

Přenášení zařízení

Pokud musíte zařízení přenést, snažte se jej držet ve svislé poloze. Pokud je to absolutně nutné, můžete zařízení postavit na zadní stěnu.

ZJIŠŤOVANÍ ZÁVAD

Problém	Pravděpodobná příčina	Řešení
Myčka se nespouští	Zařízení není připojeno k napájení.	Zapojte přístroj k napájení.
	Je zapnut dětská pojistka (vybrané modely)	Vypnutí dětské pojistky.
Myčka nádobí nezačne fungovat	Je vybrána funkce Opožděný start.	Počkejte, až se program spustí
	Dvířka myčky jsou otevřená.	Zavřete dvířka.
	Teplota vody přivedené do myčky překračuje 70°C	Snižte teplotu přiváděné vody nebo počkejte, až voda zchladne.
	Myčka nenapouští vodu	Zkontrolujte, zda ventil přívodu vody je otevřen
Myčka běžní příliš dlouho	Doba trvání programu se liší v závislosti na znečištění nádobí.	Když je zjištěno značné zašpinění, programy Auto a Optimalní automaticky dobu cyklu prodlužují.
	Byla zvolena možnost Selfcleaning (vybrané modely)	Když je vybrán program Selfcleaning, doba cyklu se prodlouží, aby se dosáhlo teploty dezinfikování.
Nádobí není dostatečně čisté	Detergent se nesprávně používá	Použijte množství mycího prostředku odpovídající tvrdosti vody a zvoleného mycího programu nebo použijte jiný mycí prostředek
	Nádobí je uloženo příliš blízko sebe.	Nádobí uložte ještě jednou, podle návodu k obsluze
	Vybraný mycí program není vhodný pro znečištěné nádobí	Zvolte jiný program.
	Ostříkovací rameno je zablokováno	Uspořádejte nádobí znovu tak, aby neblokovalo rameno.
Nádobí není dostatečně suché	Dávkořač lešřidla je prázdný	Naplňte dávkovač lešřičiho prostředku nebo zvyšřte množství tohoto prostředku.
	Nesprávné uložení nádobí v myčce	Nádobí uložřte ještě jednou, podle návodu k obsluze
	Vybraný program neměl fázi sušením	Vybřte mycí program se sušením
Skvrny a usazeniny na nádobí	Přilíš tvrdá voda	Změňte nastavení tvrdosti vody podle příslušných bodů návodu.
	Dávkořač lešřidla je prázdný	Naplňte dávkovač lešřičiho prostředku nebo zvyšřte množství tohoto prostředku.
	Nesprávné množství mycího prostředku	Změňte nastavení tvrdosti vody a lešřidla podle příslušných bodů návodu.



Detergent zůstal v dávkovači	Mycí prostředek může být prošlý nebo může být nevhodný	Použijte jiný mycí prostředek
	Nádoba na mycí prostředek 3 v 1 je zablokována nádobím	Nádobí uložte ještě jednou, podle návodu k obsluze
V myčce zůstala voda	Předchozí program nebyl ukončen nebo byl přerušen	Výběr příslušného programu je vysvětlen v návodu k obsluze
	Zbytky jídla ucply čerpadlo.	Odstraňte příčinu zablokování.
Myčka nevypouští správně vodu	Odtok je ucpaný	Zkontrolujte sifon.
	Odtoková hadice je zalomená	Ujistěte se, že odtoková hadice je správně připojena k odtoku
Pěna v myčce	Použili jste nesprávný detergent	Ujistěte se, že používaný detergent je vhodný pro myčky
Usazenina na stěnách komory myčky nádobí	Používání nesprávného detergentu způsobilo vznik usazenin	Ujistěte se, že používaný detergent je vhodný pro myčky
Černé nebo šedé stopy na nádobí	Hliníkové nádobí se otíralo o talíře.	Nedoporučuje se umývat nádobí a přístroje z hliníku.
Zbarvený vnitřek myčky	Usazeniny z kávy a čaje	Použijte certifikovaný přípravek pro místní odstraňování skvrn
Hluk	Zvuk otevíraného víčka dávkovače detergentu / vypustného čerpadla vody	Je to normální jev.
Během provozu uniká voda	Myčka není vyrovnána do roviny	Ustavte myčku do roviny





MONTÁŽ ZAŘÍZENÍ DO NÁBYTKOVÉ SESTAVY

Umístění zařízení

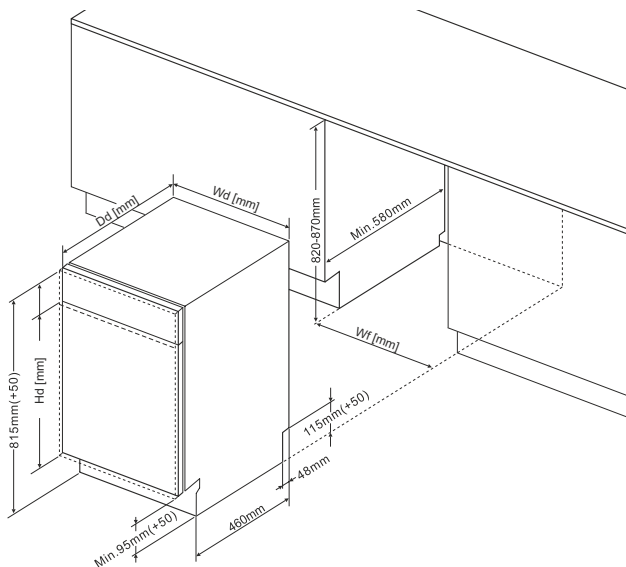
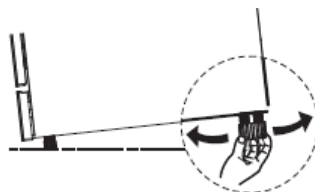
Zařízení postavte na vybrané místo. Zadní strana se musí opírat o stěnu a boční strana o sousední skřínky nebo stěny. Myčka je vybavena přívodní a odtokovou hadicí, které můžete umístit na pravou nebo levou stranu, což usnadní správnou montáž.

Vyrovnaní zařízení do roviny
Po postavení zařízení můžete výšku a vyrovnaní do roviny seřídit pomocí nastavitelných nožek.



	 45cm	 60cm	 45cm	 60cm
Wd	448	598	448	598
Wf	min 450	min 600	min 450	min 600
Dd	550	550	570	570
Hd	max 720	max 720	max 605	max 605



- *Pro 45 cm s panelem úplně zabudovaným - $\leq 3,2-5\text{kg}$
- *Pro 45 cm s panelem viditelným - $\leq 3,2-5\text{kg}$

Hmotnost nábytkové desky musí činit:

- *Pro 60 cm s panelem úplně zabudovaným - $\leq 3,2-7\text{kg}$
- *Pro 60 cm s panelem viditelným - $\leq 3,2-6\text{kg}$

Upozorňujeme, že u spotřebičů s posuvnými dveřmi je doporučená hmotnost předního panelu - $\leq 3,2-10\text{kg}$

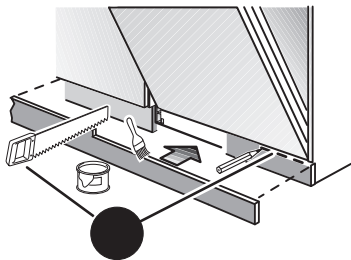
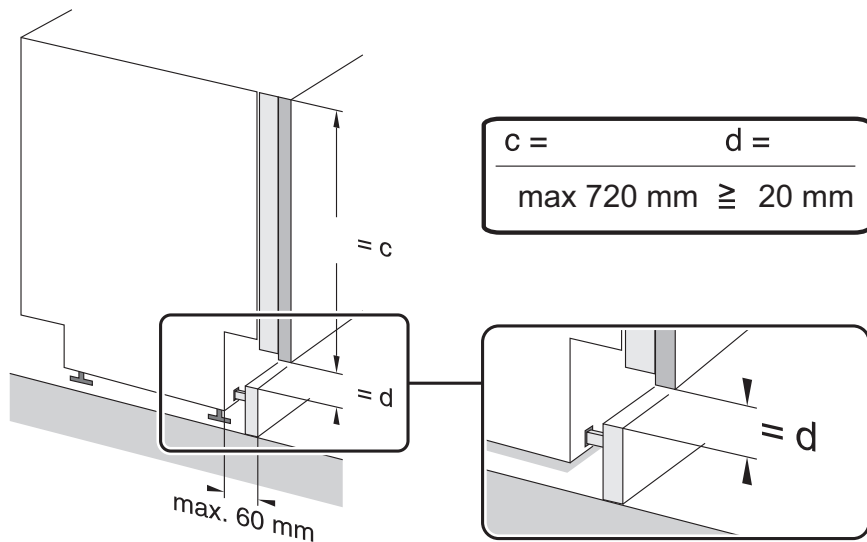

POZOR: Z ohledu na specifiku nábytkového vestavění se může vyskytnout nutnost přizpůsobení soklové lišty.

Montáž do nábytku

Krok 1. Výběr nejlepšího místa pro myčku

Nejlepší místo pro nainstalování myčky je v blízkosti ventilu přivádějícího vodu, odtoku vody a elektrické zásuvky.

Obrázky s rozměry skřínky a místem instalace myčky

1. Méně než 5 mm mezi horní částí myčky a skřínkou a dvířka vyrovnaná se skřínkou.

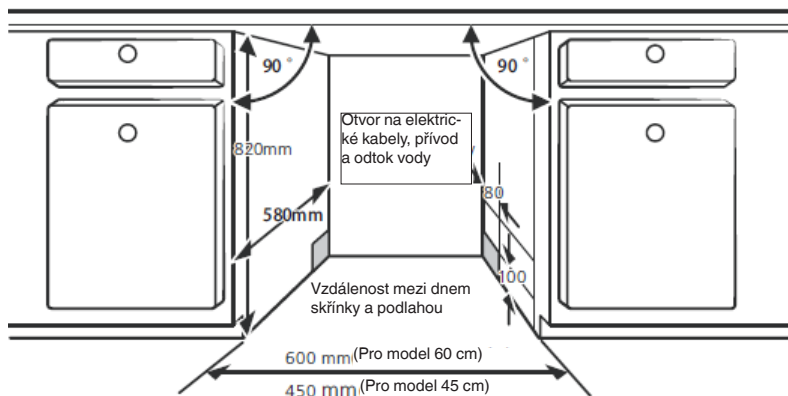

2. Při instalaci myčky do rohové skřínky nechte místo na otevření dvířek.

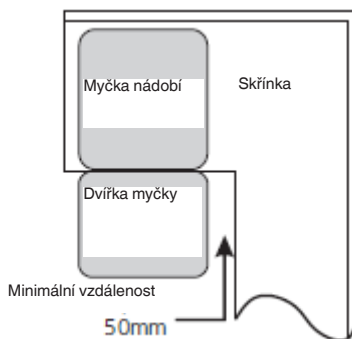

***UPOZORNĚNÍ:** Je možné, že podle umístění zásuvky budete muset vyřezat otvor ve stěně skřínky.

Krok 2. Rozměry dvířek skřínky a jejich montáž (u vybraných modelů)

Dvířka skřínky namontujte podle montážního obrázku.



*Napůl zabudovaný model

Pásku A a B rozdělte. Páska A na dřevěných dvířkách a plstěná páska B na dvířkách myčky z vnější strany (viz obrázek A). Dřevěná dvířka po nastavení připevníte ke dvířkům myčky pomocí šroubů a vrtů (viz obrázek B)

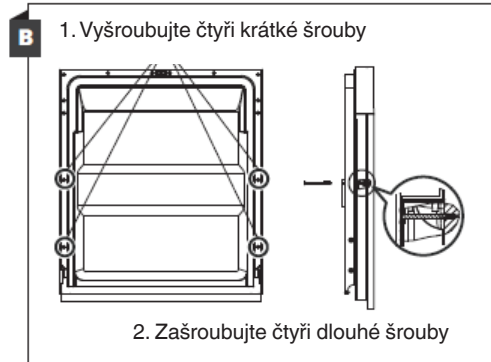
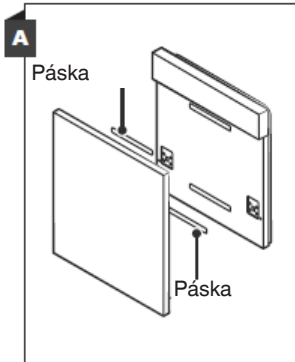

Nainstalujte háček na ozdobný dřevěný panel (viz obrázek 4A) a umístěte jej do otvoru na vnějších dvířcích myčky (viz obrázek 4B). Po nastavení panelu přitlačte shora, aby plastové háčky zapadly.

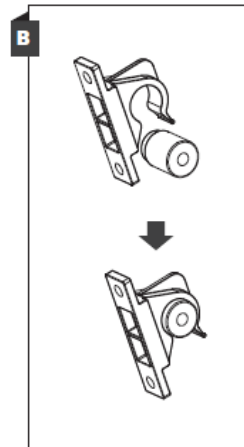
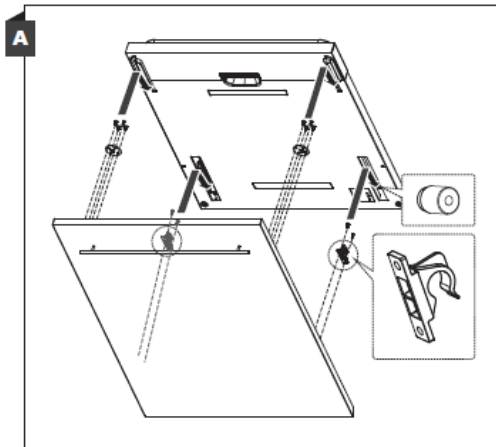

*Zabudovaný model

Namontujte hák na ozdobný dřevěný panel a umístěte jej do otvoru vnějších dvířek myčky (viz obrázek A). Dřevěná dvířka po nastavení připevníte ke dvířkům myčky pomocí šroubů a vrutů (viz obrázek B).

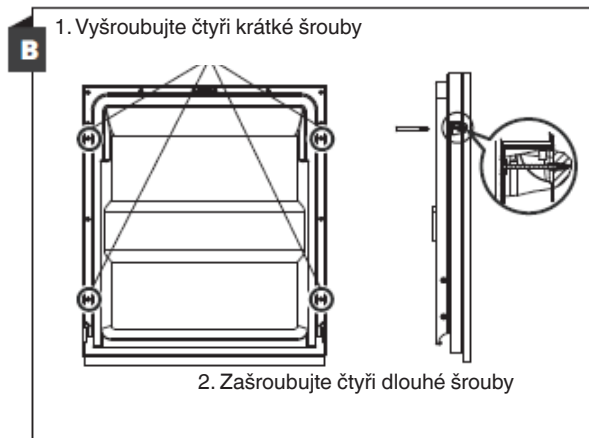
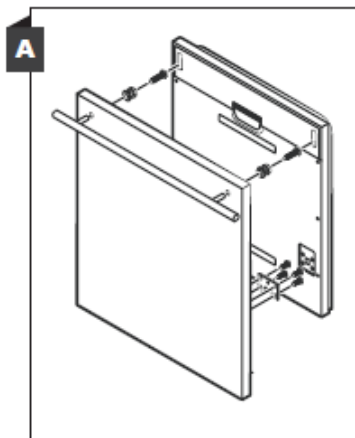

*Krok 3. Seřízení odporu dveřní pružiny

1. Odpor pružin vnějších dvířek myčky je nastaven továrně. Po namontování ozdobného dřevěného panelu přizpůsobte odpor pružiny dvířek. Otočte stavěcí šroub, abyste povolili nebo napnuli ocelové lanko.
2. Odpor pružiny dvířek je správný, když jsou dvířka po otevření ve vodorovné poloze, ale je možné je snadno zvednout prstem ruky.

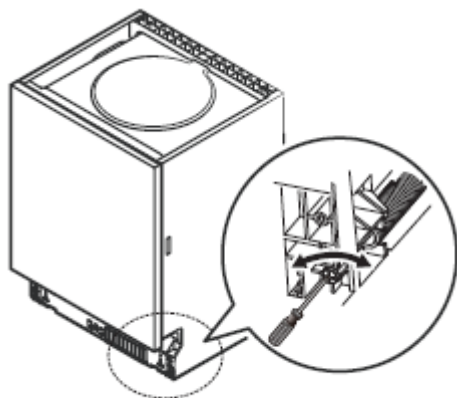

Krok 4. Montážní fáze myčky

Další montážní kroky jsou uvedeny na montážních obrázcích.

1. Připevněte pásku na kondenzát pod pracovní plochu skříňky. Dohlédněte na to, aby páska na kondenzát byla slícována s hranou pracovní plochy. (Krok 2).
2. Připojte hadici přivádějící vodu k ventilu se studenou vodou.
3. Připojte hadici odvádějící vodu.
4. Připojte napájecí kabel.
5. Postavte myčku na místo. (Krok 4)
6. Vyrovnajte myčku do roviny. Zadní nožky můžete seřídit z přední strany myčky otáčením šestihříanného šroubu klíčem ve středu podstavce myčky. Pro seřízení předních nožek použijte plochý klíč a otáčejte přední nožky do okamžiku vyrovnání myčky do roviny.
7. Připevněte nábytková dvířka na dvířka myčky.
8. Seříd'te napnutí pružin dvířek pomocí imbusového klíče. Natahování pružiny vlevo. Neprovedení seřízení může poškodit myčku.
9. Myčku připevněte. Můžete to provést dvěma způsoby:
A. Pracovní deska z panelu: Vložte montážní hák do otvoru v boční stěně a připevněte jej k pracovní desce pomocí šroubů.
B. Pracovní deska z mramoru nebo žuly: Připevněte z boční strany pomocí šroubu.

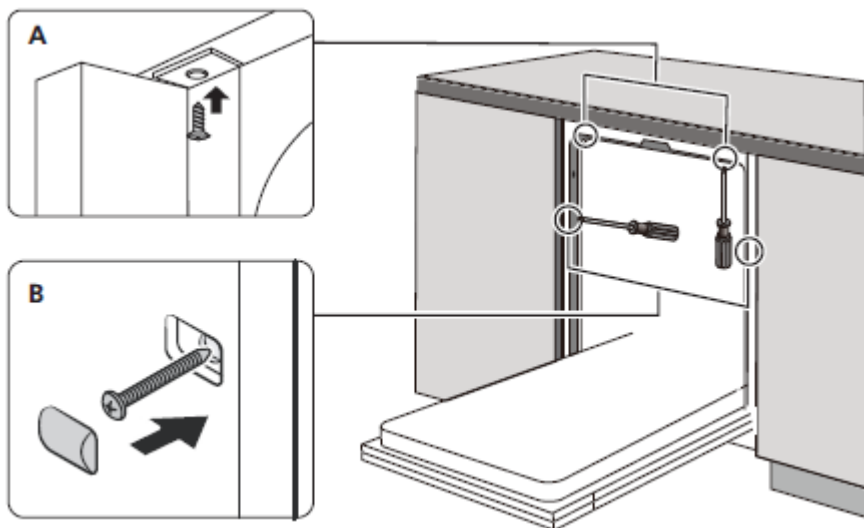

*U vybraných modelů myčky nádobí lze kolem spotřebiče instalovat těsnění (volitelná).

UPOZORNĚNÍ: Při použití nábytku s kovovými prvky, jako jsou rukojeti, kování, přední strany nábytku, musí být odděleny od povrchu tlačítek ovládacího panelu. Nedo-
statečná izolace může vést k rušení činnosti myčky.

Krok 5: Vyrovnání myčky do roviny

Aby myčka fungovala správně, musí být vhodně vyrovnána do roviny. Pojozte vodováhu na dvířka a vodící lišty koše v myčce, abyste se přesvědčili, že zařízení je vyrovnáno do roviny. Vyrovnajte myčku do roviny seřízením tří vyrovnávacích nožek každé zvlášť. Dávejte pozor, abyste myčku nepřevrátili při vyrovnání do roviny.

Zkontrolujte vyrovnání do roviny z přední strany dozadu.

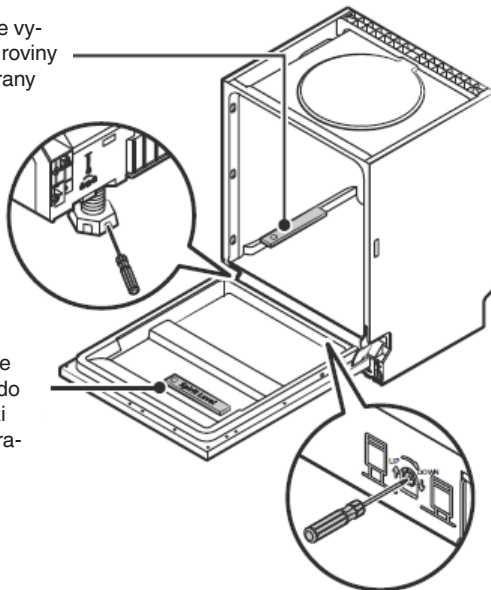

Zkontrolujte vyrovnání do roviny mezi bočními stranami

UPOZORNĚNÍ:
Rozsah seřízení výšky nožek činí 50 mm.



ZÁRUKA, POPRODEJNÍ SERVIS

Záruka

Záruční plnění podle záručního listu. Výrobce neodpovídá za žádné škody způsobené nesprávným zacházením s výrobkem.

Servis

- Výrobce zařízení doporučuje, aby všechny opravy a seřizovací činnosti prováděl tovární servis nebo autorizovaný servis výrobce. Z bezpečnostních důvodů neopravujte zařízení vlastními silami.
- Opravy osobami bez požadované kvalifikace mohou představovat vážné nebezpečí pro uživatele zařízení.
- Minimální doba platnosti záruky na zařízení nabízené výrobcem, dovozcem nebo oprávněným zástupcem je uvedena v záručním listu.
- Zařízení ztrácí záruku v důsledku svépomocných adaptací, úprav, porušení plomb nebo dalších zabezpečení přístroje nebo jeho částí a dalších svépomocných zásahů do zařízení v rozporu s návodem k obsluze.

Oznámení poruchy a pomoc v případě závady

Potřebuje-li zařízení opravit, kontaktujte servis. Kontaktní údaje servisu včetně telefonního čísla se nacházejí v záručním listu. Před kontaktem si připravte výrobní číslo zařízení, nachází se na výrobním štítku. Pro pohodlí si ho přepíšete níže:

--	--	--	--	--	--	--	--	--	--	--	--	--	--	--	--	--	--	--	--	--

Prohlášení výrobce

Producent tímto prohlašuje, že tento výrobek splňuje základní požadavky níže uvedených evropských směrnic:

- směrnice pro nízkonapěťová zařízení 2014/35/EC
- směrnice o elektromagnetické kompatibilitě 2014/30/EC
- směrnice ErP - 2009/125/EC
- směrnice RoHS 2011/65/EC

a proto byl spotřebič označen  a také bylo pro něho vystaveno prohlášení o shodě poskytované orgánům pro dohled nad trhem.

Vážený zákazník

Od dnešného dňa každodenné povinnosti budú jednoduchšie ako kedykoľvek predtým. Zariadenie značky **FAGOR**  ELECTRODOMÉSTICO spája výnimočne jednoduché používanie a dokonalú efektívnosť. Keď sa oboznámite s užívateľskou príručkou, s používaním zariadenia nebudete mať žiadne problémy.

Zariadenie, ktoré opúšťa továreň, bolo pred konečným zabalením na kontrolných staniciach dôkladne skontrolované, čo sa týka bezpečnosti a funkčnosti zariadenia.

Pred spustením zariadenia sa podrobne a dôkladne oboznámte s užívateľskou príručkou. Dodržiavaním pokynov a odporúčaní, ktoré sú v príručke uvedené, predídete nesprávnemu použitiu zariadenia. Príručku uchovajte a uložte ju na takom mieste, aby bola v prípade potreby ľahko dostupná.

Dôkladne dodržiavajte pokyny a odporúčania uvedené v príručke, vyhnite sa tak nešťastným nehodám či úrazom.

S úctou

FAGOR 
ELECTRODOMÉSTICO

POKYNY TÝKAJÚCE SA BEZPEČNÉHO POUŽÍVANIA

Pred montážou

- Zariadenie najprv skontrolujte, či sa počas prepravy nepoškodilo. Poškodené alebo pokazené zariadenie v žiadnom prípade nemontujte ani nepoužívajte. V prípade pochybností kontaktujte predajcu.
- Predtým, než umývačku riadu pripojíte k el. napätiu a začnete zariadenie používať, dôkladne sa oboznámte s celým obsahom používateľskej a montážnej príručky. Pokyny, odporúčania a tipy, ktoré sú v nej uvedené, pomôžu predísť prípadným urazom a nehodám, ako aj poruche zariadenia. Dokumentáciu umývačky uchovávajte na bezpečnom a dostupnom mieste, aby ste dané zariadenie používali správne, a aby ste v prípade potreby mohli do príručky nahliadnuť.
- Táto používateľská príručka je pripravená pre rôzne modely zariadení, preto isté funkcie, ktoré sú v nej opísané, nemusia byť vo vašom modeli dostupné.

Pred prvým použitím

- Pozrite Poznámky týkajúce sa montáže (nižšie).
- Montáž systému uzemnenia zverte skúsenému elektrikárovi.
- Výrobca neodpovedá za akékoľvek škody vzniknuté následkom použitia neuzemneného alebo nesprávne uzemneného zariadenia.
- Predtým, než zariadenie spustíte, skontrolujte, či sa údaje uvedené na výrobnom štítku zariadenia zhodujú s parametrami používaného el. obvodu.
- Umývačka musí byť počas montáže odpojená od el. napätia.
- Vždy používajte iba originálnu zástrčku, ktorá bola dodaná spolu so zariadením.
- Zariadenie nepripájajte k el. napätiu prostredníctvom predĺžovacieho kábla. Predĺžovacie káble nezabezpečujú dostatočnú bezpečnosť (napr. sa môžu prehrievať).
- Zástrčka musí byť po montáži zariadenia vždy ľahko prístupná.

Bezpečnosť detí

- Toto zariadenie môžu používať deti vo veku od 8 rokov, ako aj osoby s obmedzenými fyzickými, sensorickými a rozumovými schopnosťami, ako aj osoby, ktoré nemajú príslušné vedomosti a skúsenosti, ak budú pod neustálym dohľadom, alebo ak boli predtým príslušne zaškolené o spôsobe používania zariadenia bezpečným spôsobom, a pochopili riziko, ktoré súvisí s používaním tohto zariadenia. Deti sa so zariadením nesmú hrať. Deti bez dozoru dospelšej osoby nesmú zariadenie čistiť, ani vykonávať jeho údržbu.
- Deti vo veku do 3 rokov sa musia nachádzať v bezpečnej vzdialenosti od zariadenia, ibaže sú pod neustálym náležitým dozorom.
- Nedovoľte, aby sa deti s týmto zariadením akýmkoľvek spôsobom hrali..
- Čistiace prostriedky do umývačiek riadu môžu byť žieravé pre oči, ústa a hrdlo. Prečítajte si bezpečnostné pokyny, uvedené výrobcom každého prostriedku.
- Pokiaľ je zariadenie otvorené, nikdy nenechávajte pri ňom deti bez náležitého dozoru. Môžu v ňom byť zvyšky čistiacich prostriedkov.
- Voda v umývačke nie je vhodná na pitie. Nebezpečenstvo úrazu spôsobeného žieravými prostriedkami.
- Pri otváraní dvierok počas spusteného programu zachovávajú náležitú opatrnosť vzhľadom na vysokú teplotu vody a pary.
- Dlhé a ostré/špicaté predmety (napr. vidličky, nože) vždy vkladajte do košíka na príbory so špičkou smerujúcou dole alebo plocho v hornom koši, aby ste predišli prípadným úrazom a nehodám.

Každodenné používanie

- Zariadenie používajte iba v domácnosti na nasledovné činnosti: umývanie riadu.
- V zariadení nepoužívajte chemické rozpúšťadlá; hrozí riziko výbuchu.
- Nesadajte si ani nestúpajte na otvorená dvierka, ani na nich nekladte žiadne predmety. Zariadenie sa môže prevrátiť.
- Neotvárajte dvierka, keď je zariadenie spustené. Môžete vypustiť horúcu vodu alebo paru.



- Dvierka nenechávajte otvorené, pretože predstavujú riziko.
- Pri umývaní servisu v umývačke riadu pre domácnosti sa väčšinou spotrebuje menej energie a vody počas používania ako pri ručnom umývaní.

V prípade problémov

- Prípadné opravy a úpravy zariadenia zverte iba kvalifikovaným pracovníkom autorizovaného servisu.
- V prípade problémov alebo opráv, zariadenie vždy najprv odpojte od el. napätia:
- Zariadenie odpojte od el. napätia vyťahnutím zástrčky z el. zásuvky,
- Vypnite poistku.
- Neťahajte priamo za napájací kábel, ale iba za zástrčku. Uzatvorte prívod vody.

Odporúčania

- Do umývačky riadu pre domácnosti vkladajte riad do plnej kapacity, podľa pokynov výrobcu, tým šetríte spotrebu energie aj vody.
- Kvôli úspore el. energie a vody, riad pred vložením do umývačky opláchnite, odstráňte väčšie zvyšky jedla. Spúšťajte úplne naplnenú umývačku.
- Do zariadenia nekladajte riad so zvyškami jedla.
- Program vstupného umývania používajte iba keď je to nevyhnutné.
- Misky, poháre a hrnčeky vkladajte do zariadenia hore dnom (dole hlavou).
- Do zariadenia nekladajte riad, ktoré nie je určený na umývanie v umývačke riadu. Do umývačky nekladajte príliš veľa riadu.
- Neodporúčame, aby ste servis pred umývaním oplachovali, keďže takým spôsobom sa zvyšuje spotreba vody a energie.

Riad, ktorý nie je určený na umývanie v umývačke

- Popolníky, zvyšky sviec, čistiace pasty a tmele, farby, chemické látky, liatina, zliatiny železa;
- Vidličky, lyžičky a nože s drevenou rukoväťou, s rohoviny, slonovej kosti alebo z perlovej hmoty; lepené prvky, predmety znečistené brúsivom, kyselinou alebo zásadou.
- Plastový riad, ktorý nie je odolný voči vysokej teplote, medené alebo cínové nádoby;
- Hliníkové a strieborné predmety (môžu sa prefarbiť, stratiť lesk)

- Niektoré jemné druhy skla, porcelánu s ozdobnou potlačou, pretože blednú aj po prvom umytí; niektoré krištáľové nádoby, pretože po čase strácajú čírosť, lepený príbor, ktorý nie je odolný voči vysokej teplote, poháriky z oloveného krištáľu, dosky na krájanie, predmety vyrobené zo syntetického vlákna;
- Nasiakavé predmety, ako napr. špongie alebo kuchynské utierky, ktoré nie sú vhodné na umývanie v umývačke.
- V budúcnosti si pri nákupe všimnite, či sú dané predmety vhodné na umývanie v umývačkách riadu.
- Minimálna lehota, počas ktorej budú dostupné náhradné diely na opravovane zariadenia, je 7 alebo 10 rokov, podľa typu a určenia daného náhradného dielu, a v súlade s nariadením Komisie (EU) 2019/2022.
- Zoznam náhradných dielov a procedúra ich objednávaní sú dostupné na webových stránkach výrobcu, dovozcu alebo oprávneného zástupcu.
- Bližšie informácie o danom výrobku nájdete v databáze výrobkov EPREL, ktorá je dostupná na adrese <https://eprel.ec.europa.eu>. Informácie môžete získať načítaním QR kódu z energetického štítku alebo zadaním modelu výrobku z energetického štítku vo vyhľadávači EPREL <https://eprel.ec.europa.eu/>

ROZBALENIE

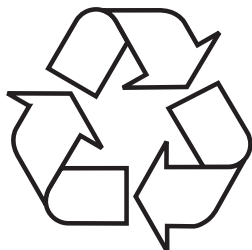

Zariadenie je chránené pred poškodením počas prepravy. Prosíme Vás, aby ste po vybalení zariadenia zlikvidovali obalové materiály spôsobom neohrozujúcim životné prostredie.

Všetky materiály použité na zabalenie sú neškodné pre životné prostredie, sú 100% recyklovateľné a sú označené príslušným symbolom.

Pozor! Dávajte pozor, aby sa obalové materiály (polyetylénové vrecká, kúsky polystyrénu atď.) nedostali do rúk deťom.

LIKVIDÁCIA ZARIADENÍ



Toto zariadenie je označené v súlade s Európskou smernicou 2012/19/ES. Tento symbol informuje, že toto zariadenie sa po opotrebovaní (skončení používania) nesmie vyhodiť do komunálneho odpadu.

Užívateľ je povinný zariadenie odovzdať v zbernom mieste opotrebovaných elektrických a elektronických zariadení. Subjekty, ktoré sa zaoberajú spracovaním opotrebovaných zariadení, tzn. miestne zberné miesta, obchody alebo jednotky štátnej správy, vytvárajú príslušný systém, ktorý každému umožňuje odovzdať takéto zariadenia.

Správny postup pri likvidácii elektrického a elektronického zariadenia predchádza negatívnemu vplyvu škodlivých pre ľudské zdravie a životné prostredie konzekvencií, ktoré vyplývajú z prítomnosti nebezpečných častí ako aj nesprávneho skladovania a recyklácie takýchto zariadení.

INŠTALÁCIA ZARIADENIA

Umiestnenie zariadenia

- Pri voľbe miesta inštalácia berte do úvahy miesto, kde je možné ľahko vložiť i vybrať riad z umývačky.
- Zariadenie neumiestňujte v miestnostiach, v ktorých môže teplota klesnúť pod 0 °C.
- Zariadenie pred montážou vybaľte, dodržiavajte pokyny a varovania uvedené na balení.
- Zariadenie pri prenášaní nedržte za dvierka alebo za ovládací panel.
- Zo všetkých strán ponechajte určitú medzeru, aby bol pohodlný prístup k umývačke v priebehu upratovania.
- Presvedčte sa, že v priebehu umiestňovania umývačky napájacia a odtoková hadica nebudú prískripnuté. Tiež skontrolujte, či zariadenie nie je postavené na napájacom kábli.
- Uroveň vyregulujte pomocou regulovateľných nožičiek umývačky. Správne umiestnenie umývačky zaručuje bezproblémové otváranie a zatváranie ich dvierok.
- Ak sa dvierka umývačky nezatvárajú správne, skontrolujte, či je zariadenie stabilne položené na podlahe; ak to tak nie je, zariadenie náležite vyrovnať s použitím nastaviteľných pätičiek.

Prípojka vody

Presvedčte sa, že vnútorná hydraulická inštalácia je odpovedajúca pre inštaláciu umývačky. Okrem toho odporúčame, aby ste na prípojku vody do bytu alebo domu namontovali vhodný filter, čím môžete predísť prípadnému poškodeniu zariadenia následkom preniknutia nečistoty (piesku, hliny, hrdze ap.), ktoré sa môže sporadicky nachádzať vo vode z vodovodu či z vlastného systému; predídete tiež prípadnému žltnutiu a vznikaníu usadenín po umývaní.

Prítoková hadica



Nepoužívajte hadicu napájania vodou od starej umývačky. Použite novú prítokovú hadicu, dodanú spolu so zariadením. Pred pripojením vnútro prepláchnite vodou. Pripojte hadicu napájania vodou bezprostredne do ventilu privádzajúceho vodu. Tlak vody v inštalácii musí byť najmenej 0,03 MPa, a maximálne 1 MPa. Ak tlak vody prekračuje 1 MPa, je nutné pred umývačkou inštalovať ventil redukujúci tlak.

Po vykonaní pripojenia, otvorte ventil úplne a zistite tesnosť.

Z bezpečnostných dôvodov je nutné vždy uzatvárať kohútik prívodu vody po každom umývaní.



POZOR: V niektorých modeloch umývačiek je použitý prívod vody Aquastop. V prípade používania Aquastop sa vyskytuje nebezpečné napätie. Neprešújте prívod vody Aquastop. Nepripušte jeho zavinutie alebo skrútenie.

Pozor! Z bezpečnostných dôvodov po každom umývaní zatvorte ventil vody.

Odtoková hadica

Hadicu odvádzajúcu vodu je možné pripojiť bezprostredne do odtoku vody alebo do vypustného hrdla kuchynského drezu. Voda sa môže odvádzajúť aj priamo do drezu používajúc špeciálny držiak (ak je dostupný) tak, že rúru príslušne zohnete na okraji drezu. Pripojenie musí byť vo výške minimálne 50 cm a maximálne vo výške 110 cm, merajú od roviny podlahy.

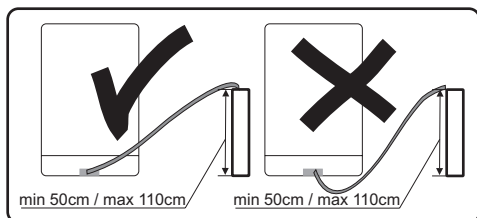

Ak použitá odtoková hadica je dlhšia ako 4 m, riad môže zostať špinavý. Výrobca nenesie zodpovednosť za takúto situáciu.

Pripojenie k el. Napätiu

Zástrčku s bezpečnostným (uzemňujúcim) kolíkom pripojte iba k uzemnenej el. zásuvke s kompatibilnými parametrami. Pokiaľ uzemňujúca inštalácia neexistuje, poverte jej vykonanie kvalifikovanému elektrikárovi. Ak zariadenie spustíte bez toho, aby bolo nálezite uzemnené, výrobca nezodpovedá za prípadné vzniknuté škody.

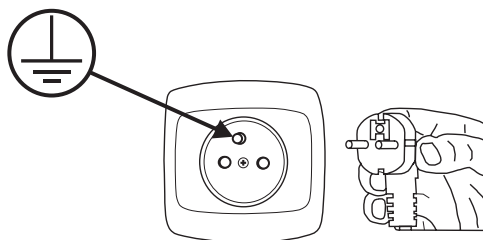

- Vnútroiná inštalácia musí mať poistku 10-16 A.
- Zariadenie môže byť pripojené iba k el. obvodu striedavého prúdu s napätím 220 – 240V/50Hz.
- Vždy používajte zástrčku s plášťom, ktorá bola dodaná spolu so zariadením. V prípade, ak zariadenie spustíte pri príliš nízkom tlaku, kvalita umývania bude horšia, a zariadenie sa môže poškodiť.
- Napájaci kábel môže vymeniť iba autorizovaný servis alebo kvalifikovaný elektrikár. V opačnom prípade, ak nedodržíte tieto zásady, môže to viesť k úrazu či nehode.
- Z bezpečnostných dôvodov je nutné vždy vybrať zástrčku zo zásuvky po ukončení umývania.
- Aby ste predišli zásahu el. prúdom, zástrčku z el. zásuvky nevyťahujte mokrymi rukami.
- Keď zariadenie odpájate od el. napätia, vždy ťahajte priamo zástrčku (neťahajte kábel). Nikdy nie je možné ťahať za vodič.

PRÍPRAVA ZARIADENIA NA POUŽÍVANIE

Pred prvým použitím umývačky

- Predtým, než zariadenie spustíte, skontrolujte, či sa údaje uvedené na výrobnom štítku zariadenia zhodujú s parametrami používaného el. obvodu.
- Z vnútra zariadenia vyberte a odstráňte všetky obalové materiály.
- Pripravte zmäččovač (prostriedok na zmäččovanie vody).
- Zásobník úplne naplňte vodou a až potom do zásobníka nasypete cca 1,5 špeciálnej soli (určenej do umývačiek riadu).
- Do dávkovača nalejte leštidlo.

Význam odstraňovania vodného kameňa

Pre dobrú prácu umývačka potrebuje mäkkou vodu (s nízkym obsahom vápna). V opačnom prípade na riade a vo vnútri zariadenia zostanú biele pozostatky kameňa. Má to negatívny vplyv na kvalitu umývania, sušenia a leštenia. Keď voda preteká systémom zmäččovania, ióny odpovedajúce za tvrdosť vody sú odstraňované, a voda je natoľko mäkká, aby získat najlepšie výsledky umývania. V závislosti od stupne tvrdosti napájanej vody, ióny odpovedajúce za tvrdosť vody sa rýchle zhromažďujú vo vnútri systému zmäččovania. Preto musí byť systém zmäččovania regenerovaný, aby fungoval s rovnakým vykonom taktiež v priebehu ďalšieho umývania. Pre tento cieľ sa používa soľ do umývačky.

Naplňovanie soľou

Používajte iba a výhradne zmäččujúcu soľ určenú na používanie v umývačkách riadu.

Všetky iné typy solí, ktoré nie sú určené na používanie v umývačkách riadu, predovšetkým kuchynská soľ, môžu zmäččovač vody poškodiť. V prípade poškodení spôsobených použitím nesprávnej soli, záruka udelená výrobcom neplatí, a výrobca nezodpovedá za prípadné vzniknuté škody.

Soľ doplňte pred spustením umývacieho programu

Vďaka tomu predídete, aby rozsypané zrnka soli alebo slaná voda zostali na dne zariadenia, čo môže spôsobiť koróziu.



1. Zo zariadenia vyberte dolný kôš a odskrutkujte veko zásobníka.
2. Umiestnite koniec lieviku (v súprave) v otvore a nasypete cca 1,5kg soli.
3. Zásobník soli najprv úplne naplňte vodou. Pri nasypávaní sa zo zásobníka soli vyleje malé množstvo vody. Je to normálne.
4. Keď zásobník naplníte, zaškrutkujte veko.
5. Keď zásobník soli naplníte soľou, kontrolka zhasne.
6. Keď naplníte zásobník soli, hneď spustíte umývací program (odporúčame, aby ste spustili krátky program). V opačnom prípade môže slaná voda poškodiť filtre, čerpadlo a iné dôležité časti zariadenia. Záruka sa na také poškodenie nevzťahuje.

POZOR:

- Zásobník soli naplňte, keď na ovládacom paneli zasvieti kontrolka nedostatočného množstva soli (☹). Podľa toho, ako dlho sa bude soľ rozpúšťať, ukazovateľ nedostatočného množstva soli môže svietiť aj potom, keď je už zásobník plný.
- Ak na ovládacom paneli nie je ukazovateľ (v niektorých modeloch), môžete vypočítavať predpokladaný čas, kedy je už potrebné naplniť zásobník, a to na základe počtu vykonaných umývacích cyklov.
- Keď sa pri dopĺňaní soľ náhodou rozsype vo vnútri umývačky, spustíte program namáčania alebo krátky program.
- Používajte iba soľ určenú do umývačiek riadu!

Testujúca páska

Účinnosť umývania v umývačke závisí od tvrdosti vody zo siete. Preto má zariadenie systém, ktorý znižuje tvrdosť používanej vody. Účinnosť umývania sa zvyší po správnom nastavení systému. Aby zistil úroveň tvrdosti vody v okolí, je nutné skontaktovať sa s mestskými vodovodmi alebo určiť úroveň tvrdosti vody pomocou testujúcej pásky (ak je dostupná).

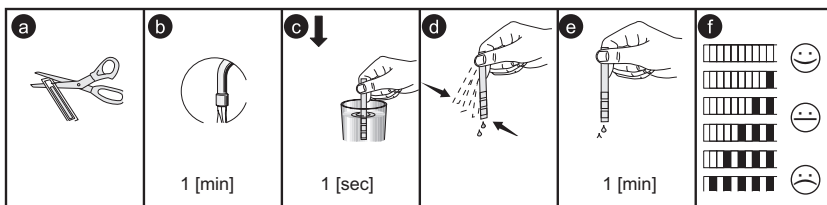

Tablety (napr.: „2 v 1“, „3 v 1“ ap.)

Vyskytujú sa 3 druhy detergentov:

1. S fosfátmi s chlóróm,
2. S fosfátmi bez chlóru,
3. Bez fosfátov a bez chlóru.

Najnovšie tabletky sú najčastejšie bezfosfátové. Pretože fosfáty zmäkčujú vodu, odporúčame pridať soli do zásobníku, a to i vtedy pokiaľ tvrdosť vody činí sotva 6°dH. Na miestach, v ktorých je tvrdá voda, ak sa používajú čistiaci prostriedok bez fosfátov, na riade a na pohároch môžu byť viditeľné biele smuhy.

Je možné tomu predísť zvýšeným množstvom detergentu. Detergenty bez chlóru majú slabšie bieliace účinky. Farebné škvry nemôžu byť dôkladne odstraňované. Vyberte program s vyššou teplotou umývania.

Všeobecne pri používaní viaczložkových detergentov sa získavajú odpovedajúce výsledky len v určitých podmienkach. Také detergenty obsahujú leštiaci prípravok a/alebo soľ v určitých množstvách. Pri používaní viaczložkových tabletiiek sa ale odporúča použiť regeneračnú soľ.

Na čo je nutné venovať pozornosť pri používaní tohto typu výrobkov:

- Vždy kontrolujte zloženie používaného čistiaceho prostriedku, a tiež či je to viaczložkový výrobok.
- Zistíte, či používaný detergent je odpovedajúci k stopni tvrdosti vodovodnej vody, ku ktorej je prispôbena umývačka.
- Dodržujte pokyny uvedených na obalu výrobku.
- Ak detergent má podobu tabletiiek, nikdy je nekladajte do vnútra košíka na príbory. Vždy umiestvujte tabletky v priehradke na detergent v dávkovači.
- Používanie týchto prostriedkov dáva dobré výsledky len v prípade niektorých druhov použitia. Používajúc detergenty tohto typu je nut



- né škontakovať sa s ich výrobcom a opýtať sa na príslušné podmienky používania.
- Ak podmienky používania takých detergentov a nastavenia umývačky sú odpovedajúce, získavajú sa úspory v použití soli a/alebo leštiaceho prípravku.
- Ak výsledky umývania s použitím prostriedkov „2 v 1“ alebo „3 v 1“ nie sú uspokojivé (ak na riade po umytí zostávajú stopy po vodnom kameni a vode), kontaktujte výrobcu daného čistiaceho prostriedku. Záruka umývačky sa netýka reklamácií v dôsledku používania viaczložkových detergentov.

Odporúčaný spôsob použitia: Pre získanie najlepších výsledkov s používaním viaczložkových umývacích prostriedkov, je nutné pridať do umývačky soľ a leštiaci prípravok a nastaviť tvrdosť vody a množstvo leštiaceho prípravku na najnižšiu hodnotu.

Rozpúšťanie detergentu v podobe tabletiiek rôznych výrobcov môže byť rôzne s ohľadom na teplotu a čas. Preto na krátke programy neodporúčame používať čistiace prostriedky v tabletkách. V krátkych programoch sa odporúča používanie detergentov v prášku.

Detergenty vždy prechovávajú na chladnom mieste, mimo dosahu detí. Dávkovač naplňuje detergentom bezprostredne pred zapnutím zariadenia.

Varovanie: Ak v priebehu používania viaczložkového detergentu sa vyskytnú skôr nestrávané problémy, prosíme o bezprostredný kontakt s výrobcou detergentu.

Nepoužívanie viaczložkových čistiacich prostriedkov:

- Naplňte zásobník soli a leštidla.
- Nastavte tvrdosť vody na najvyššiu úroveň (6) a zapnite prázdnu umývačku.
- Prispôbte tvrdosť vody.
- Vykonajte príslušné nastavenie leštiaceho prípravku.

Varovanie: Používajte výlučne leštiaci prípravky určené do umývačiek v domácnosti. Zvyšky leštiaceho prípravku rozliate pri prepínaní budú vyvolávať tvorbu veľkého množstva peny, a týmto sa bude znižovať kvalita umývania, preto je nutné utrieť handrou na utieranie rozliaty leštiaci prípravok.

Tabuľka tvrdosti vody

Tvrdosť vody	Nemecké stupne dH	Francúzske stupne dF	Britské stupne dE	Ukazovateľ úrovne tvrdosti	Spotreba soli (g/cykľus)
1	0~5	0~9	0~6	H1	0
2	6-11	10-20	7-14	H2	9
3	12-17	21-30	15-21	H3	12
4	18-22	31-40	22-28	H4	20
5	23-34	41-60	29-42	H5	30
6	35-55	61-98	43-69	H6	60

Ak je tvrdosť vody vyššia ako maximálne hodnoty v hore uvedenej tabuľke alebo v prípade vody pobieranej zo studne sa odporúča používanie filtrov a zariadení k úprave vody.

POZOR: Zariadenie je predvolene (tovársky) nastavené na tvrdosť vody na úrovni 3.

Zapnite zariadenie;

V priebehu 60 sekúnd od zapnutia umývačky stlačte a na dlhšie než 5 sekúnd podržte tlačidlo Programu štart / pauza.

Stlačením tlačidla Programu štart / pauza vyberte požadované nastavenie, podľa podmienok na mieste používania. Sú možné nasledujúce nastavenia: H1->H2->H3->H4->H5->H6;

Pre zakončenie nastavenia stlačte tlačidlo napájania.

Spotreba detergentov

Používajte detergent určený do umývačiek v domácnosti. Na trhu je možné nájsť detergent v prášku, gélu a tabletkách, ktoré sú určené do umývačiek v domácnosti. Detergent je nutné umiestiť v dávkovači pred uvedením umývačky do prevádzky.

Prechovávajte detergenty v chladnom a suchom mieste, mimo dosahu detí.

Nepreplňujte dávkovač detergentu; pretože môžu vzniknúť rysky na pohároch a detergent sa môže úplne nerozpustiť.

Ak potrebujete viac informácií na téma používaného detergentu, je nutné skontaktovať sa bezprostredne s jeho výrobcom.

Štandardné naplnenie a výsledky skúšok:

Horný kôš

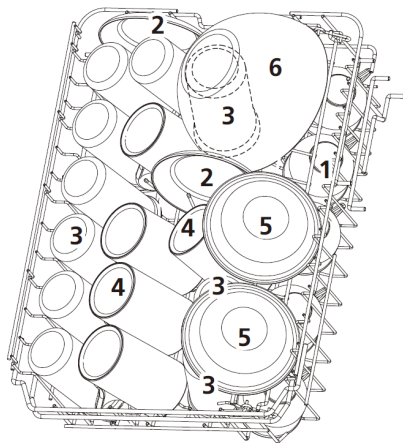

1	Šálky
2	Podšálky
3	Poháre
4	Šálky
5	Dezertné misky
6	Sklenená miska
7	Tanieriky
8	Taniere
9	Hlboký tanier
10	Dezertné tanieriky z melamínu
11	Miska z melamínu
12	Oválna misa
13	Malý hrniec
14	Košík na príbor

Dolný kôš

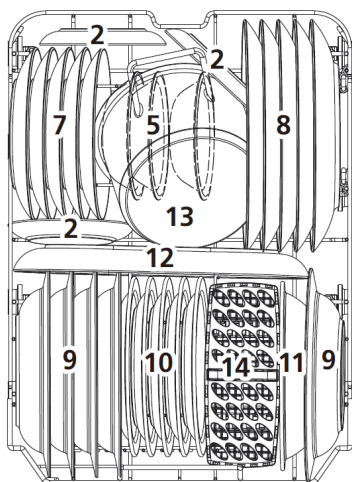

Informácie k skúškam podľa normy EN 60436

Obsah - 10 štandardných kompletov riadu

Uložení horného koša - dolná poloha

Program - ECO

Nastavení dávky leštiaceho prostriedku - max

Nastavenie tvrdosti vody - H3

Kôš na príbor

Jednotlivé kusy príboru vkladajte osobitne, v požadovanej polohe, dávajte pozor, aby neboli navzájom zaseknuté, pretože v opačnom prípade výsledok umývania nemusí byť vyhovujúci. S cieľom získania najvyššej kvality umývania, príbory uložte v koši, venujúce pozornosť tomu, aby: neboli navzájom zaseknuté, a aby boli dlhé predmety v strede.

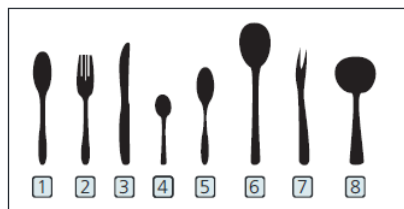
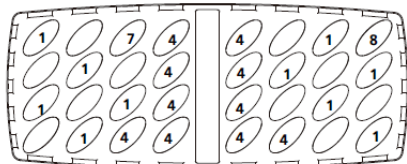

Číslo	Príbor
1	Polievková lyžica
2	Príbor
3	Nože
4	Čajové lyžičky
5	Dezertné lyžičky
6	Servírovacie lyžice
7	Servírovacie vidličky
8	Naberačka

Polička na príbory

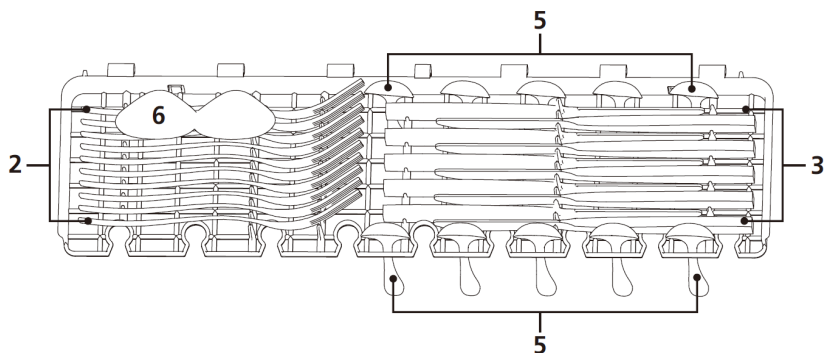



NAPLŇOVANIA UMÝVAČKY RIADOM

Horný kôš

Vrchný kôš je navrhnutý a určený na umývanie jemných typov riadu, ako napr. poháre, šálky, tanieriky ap. Riad, ktorý je umiestnený vo vrchnom koše musí byť menej špinavý, než riad, ktorý je vložený do spodného koša.

Dodatočne, na police môžete ukladať dlhé vidličky, nože, lyžice, naberačky ap. tak, aby neblokovali otáčanie striekacích ramien..

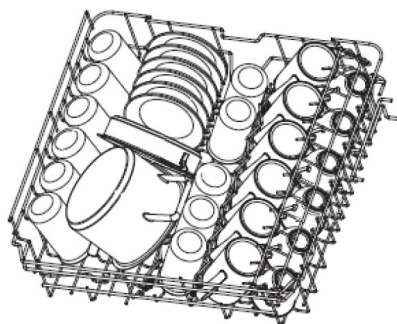
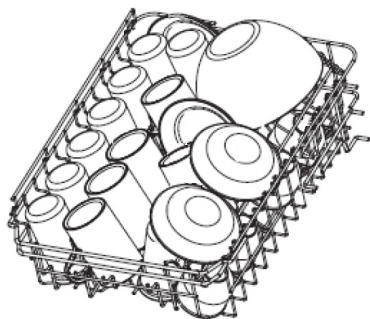

Skladanie políc na hrnčeky/šálky

Vďaka týmto policiam je možné zväčšiť obsah horného koša. Poháre a hrnčeky je možné umiestiť na policiach. Keď v koši potrebujete viac miesta, napr. na vyššie predmety, zdvihnite policu na šálky dohora. Potom môžete o policu oprieť vyššie poháre. Tiež ju môžete vybrať, ak nie je potrebná.

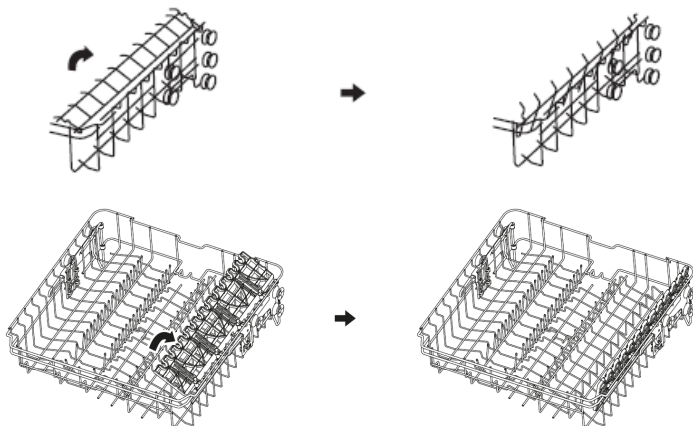

Skladanie stojanov koša

Kolíky sú určené na držanie tanierov. Dajú sa zložiť, a tak môžete získať viac miesta na väčší riad.

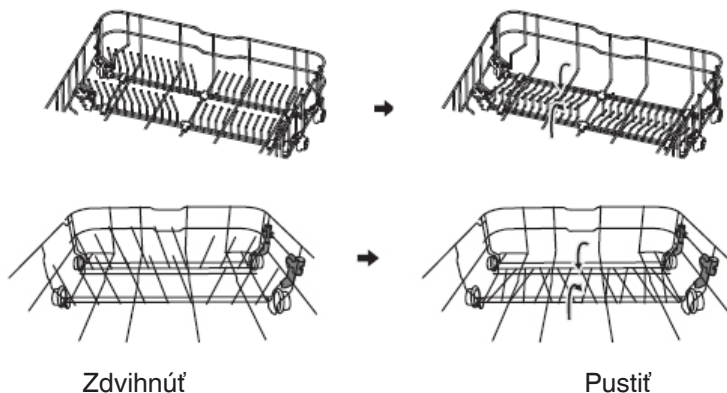

Tipy týkajúce sa používania koša:

Nastavenie horného koša
Typ 1:

Výška horného koša sa dá ľahko nastaviť, vďaka čomu môžete do vrchného alebo do spodného koša vložiť vyšší riad.

Postup nastavenia výšky vrchného koša:

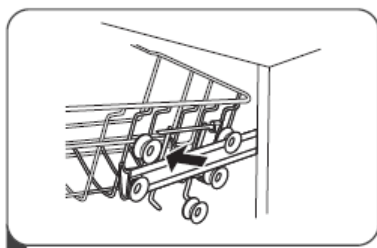
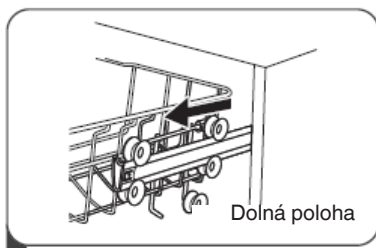

1. Vysuňte vrchný kôš.
2. Vyberte vrchný kôš.

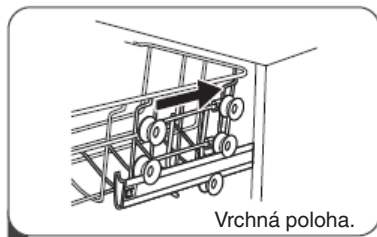
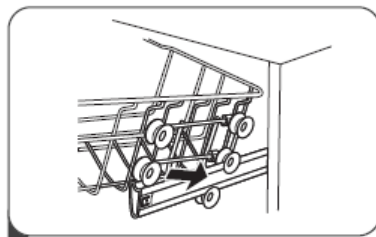

3. Kôš vložte do vrchných alebo dolných vodičiek.
4. Zasuňte vrchný kôš.

Typ 2:

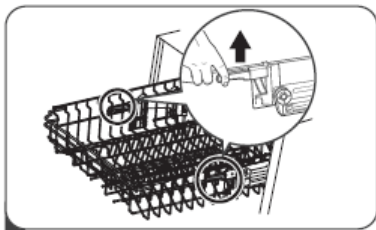
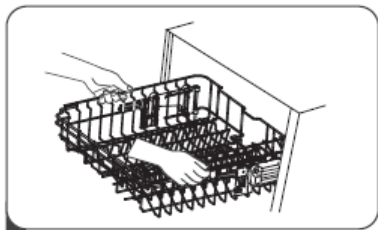

1. Keď chcete, aby bol kôš vo vrchnej polohe, zdvihnite ho z oboch strán až kým nebude v požadovanej výške. Skontrolujte, či je na kolíajniciach dobre upevnený.
2. Keď chcete, aby bol kôš v spodnej polohe, zatlačte ho dole za ruky a pusťte.

Dolný kôš

Na dolnom koši umiestvujte taniere, misky, hrnčeky, apod. Presvedčte sa, že riad v dolnom koši neblokuje striekacie rameno, ktoré sa môže neobmedzene otáčať. Do dolného koša vkladajte väčší riad a riad, ktorého umývanie je náročnejšie, ako napr. hrnce, panvice, pokrievky, misky ap. Nádoby vkladajte hore dnom, aby sa v nádobe nemohla hromadiť voda.

Riad ukladajte takým spôsobom, aby neblokoval striekacie rameno.

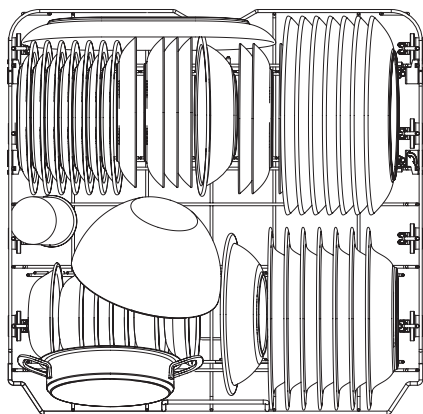
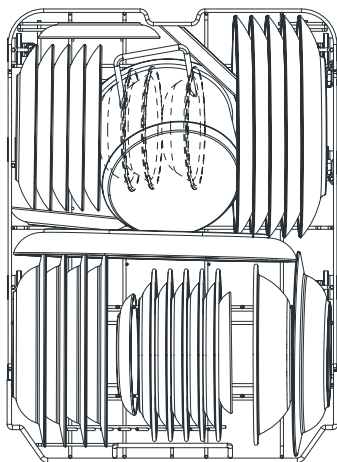

Naplnovanie zásobníka (dávkoča) umývacieho prostriedku

Otvorte klápkovú dávkočnú čistiacu prostriedku, tzn. stlačte klápkovú dávkočnú prostriedku tak, aby sa odblokovala blokáda, ako je to znázornené na obrázku.

Dávkočnú detergentu má vo vnútri ukazovateľ množstva. Používajúc tieto ukazovatele (línie) je možné odmerať správne množstvo detergentu. Maximálna kapacita dávkoča je 30 g čistiacieho prostriedku.

Otvorte balenie z čistiacim prostriedkom do umývačiek a nasypťe do väčšej priehradky (A) cca 25 cm³ v prípade silno špinavého riadu, alebo 15 cm³ v prípade menej zašpineného riadu (B). V závislosti od stupňa zašpinenia riadu a tvrdosti vody môže byť potrebné prídanie väčšieho množstva detergentu.

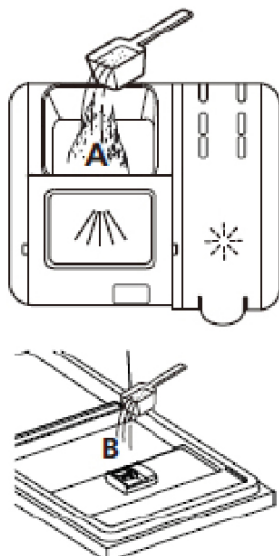
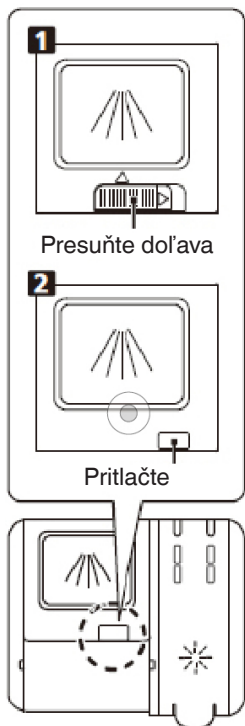

Do väčšej komory (A) nalejte prostriedok pre hlavný cyklus. Aby ste získali čo najlepší efekt umývania, predovšetkým v prípade špinavého riadu, nalejte veľké množstvo čistiacieho prostriedku na dverka. Dodatočný umývaci prostriedok sa použije pri vstupe umývania.

1. Otvorte veko presunutím páčky odblokovania.
2. Otvorte veko stlačením páčky odblokovania.

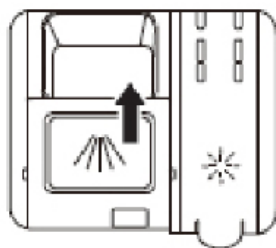

Zatvorte veko tak, že ho presuniete dopredu a stlačíte ho.

Pripomíname, že nastavenie závisí od tvrdosti vody. Dodržiavajte pokyny výrobcu, ktoré sú uvedené na obale umývacieho prostriedku.



Naplnovanie dávkovače leštiaceho prípravku a voľba nastavenia

Leštiaci prípravok sa používa pre vyhnutie sa vzniku bielych kvapiek vody, škvŕn kameňa, bielych škvŕn, ktoré môžu vzniknúť na riadu, a taktiež pre zlepšenie kvality procesu sušenia. Na rozdiel od všeobecnej mienky, slúži nielen k získaniu lesknúceho sa riadu, ale taktiež pre dostatočné sušenie riadu. Z tohto dôvodu je nutné venovať pozornosť, či sa v dávkovači nachádza dostatočné množstvo leštiaceho prípravku určeného k použitiu v umývačkách pre domácnosť.

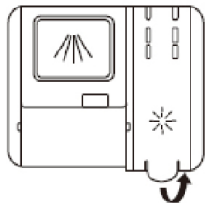

Stiahnite veko dávkovača zdvihnutím za rúčku.

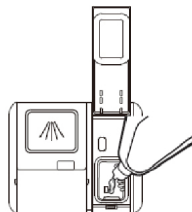

Vlejte leštidlo do zásobníka, dávajte pozor, aby ste zásobník nepreplnili.

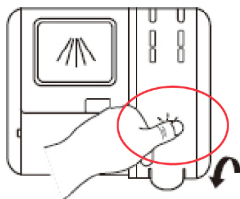

Po skončení zatvorte veko.

Pozor: Pri zatváraní zásobníka na čistiaci/prací prostriedok stlačte príslušné miesto na veku!

Nastavenie dávkovania leštidla

Aby ste dosiahli lepšie výsledky sušenia a optimálnu spotrebu leštidla, môžete nastaviť množstvo dávkovaného leštidla. Postupujte nasledovne.

1. Pripojte umývačku k el. napätiu.
2. V priebehu 60 sekúnd, po 1. kroku, stlačte tlačidlo „Krátky“ na viac než 5 sekúnd, a potom stlačte tlačidlo Oneskorenia, aby ste zadali model nastavenia. Kontrolka leštidla bliká s frekvenciou 1 Hz.
3. Stlačením tlačidla „Krátky“ vyberte príslušné nastavenie, príslušné podľa miestnych podmienok (tvrdosti používanej vody). Dostupné sú nasledujúce nastavenia: D1->D2->D3->D4->D5->D1, Dávkovač dávkuje najviac prostriedku pri nastavení D5. Továrnske nastavenie je D3.

Nastavenie sa uloží po 5 sekundách, alebo po stlačení tlačidla napájania, čím zatvoríte režim nastavení.

81	<input type="radio"/>	<input type="radio"/>	<input type="radio"/>	<input type="radio"/>	<input checked="" type="radio"/>
82	<input type="radio"/>	<input type="radio"/>	<input type="radio"/>	<input checked="" type="radio"/>	<input type="radio"/>
83	<input type="radio"/>	<input type="radio"/>	<input type="radio"/>	<input checked="" type="radio"/>	<input checked="" type="radio"/>
84	<input type="radio"/>	<input type="radio"/>	<input checked="" type="radio"/>	<input type="radio"/>	<input type="radio"/>
85	<input type="radio"/>	<input type="radio"/>	<input checked="" type="radio"/>	<input type="radio"/>	<input checked="" type="radio"/>



ZAPÍNANIE ZARIADENIA A VOĽBA PROGRAMU

Zapínanie zariadenia

1. Vysuňte dolný a horný kôš, vložte riad a koše zasuňte do umývačky riadu. Odporúčame, aby ste najprv vložili riad do spodného koša, a až potom do vrchného koša.
2. Vlejte/nasypte čistiaci prostriedok
3. Zastrčte zástrčku do el. zásuvky. Skontrolujte, či je otvorený ventil prívodnej vody a či je nastavený na maximálny tlak.
4. Otvorte dvierka, stlačte tlačidlo napájania.
5. Vyberte program; na displeji zasvieti príslušná kontrolka daného programu. Zatvorte dvierka. Umývačka sa uvedie do prevádzky.

Zmena programu

Umývací cyklus, ktorý je už spustený, sa dá zmeniť iba vtedy, keď je spustený iba krátko. Čistiaci prostriedok sa v opačnom prípade môže rozpustiť vo vode, alebo voda môže byť už vypustená. V takom prípade do zásobníka nasypte čistiaci prostriedok a umývací program spustíte od začiatku. Keď musíte umývačku zresetovať, postupujte nasledovne:

1. Odchýľte dvierka, aby sa zastavil umývací program. Dvere môžete úplne otvoriť až keď sa úplne zastavia striekacie ramena.
2. Stlačte a na viac než 3 sekundy podržte tlačidlo voľby programu, tak zrušíte aktuálny program. Zariadenie prejde na pohotovostný režim (standby).
3. Teraz sa dá program zmeniť

Vkladanie riadu v priebehu programu

Predtým, než sa počas spusteného programu otvorí dávkovač čistiaceho prostriedku, môžete hocikedy vložiť dodatočný riad. V takom prípade postupujte nasledovne:

1. Odchýľte dvierka, aby sa zastavil umývací program.
2. Dvere môžete úplne otvoriť až keď sa úplne zastavia striekacie ramena.
3. Vložte dodatočný riad.
4. Zatvorte dvere, umývačka po 10 sekundách obnoví prácu.

POZOR:

Podlahový displej a funkcia pridávania riadu:

Ak má umývačka podlahový displej, zapína sa počas umývacieho cyklu.



Po skončení umývacieho cyklu

Pomocou tlačidla napájania vypnite spotrebič, odpojte napájanie vodou a otvorte dvierka umývačky riadu. Pred tým, než z umývačky vyložíte umytý riad, počkajte niekoľko minút, aby ste nevyberali riad a príbor, kým sú ešte horúce a náchylnejšie na prasknutie. Riad tiež bude suchší.

Vypnite umývačku

Program je zakončený len vtedy, pokiaľ kontrolka programu umývania svieti, ale neblíka.

1. Umývačku vypnete stlačením tlačidla On/Off.
2. Zatvorte kohútik ventilu privádzajúceho vodu!

Opatrne otvorte dvere.

Horúci riad je citlivý na údery. Preto pred vybratím riadu zo zariadenia nechajte riad na cca 15 minút vychladnúť.

Otvorte dvere umývačky, nechajte odchýlené a pred vybratím riadu počkajte niekoľko minút. Týmto spôsobom bude riad chladnejší a suchší.

Vyberanie riadu z umývačky

To, že umývačka je vo vnútri mokrá, je normálne.

Vyprázdňte najprv dolný a potom horný koš. Takýmto spôsobom vyberania predídete kvapkaniu vody z horného koša na riad nachádzajúci sa v dolnom koši.

DISPLEJ A PANEL

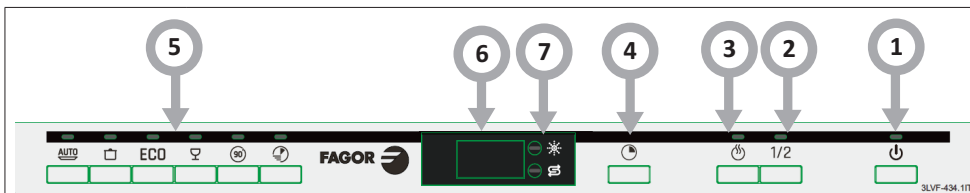

Spustenie zariadenia (tlačidlo)

1. Napájanie	Stlačením tohto tlačidla spustíte zariadenie, následne sa zsvietí displej.
2. Polovičné naplnenie	Keď umývate do 6 kompletov obedovej súpravy môžete použiť túto funkciu, vďaka ktorej môžete ušetriť el. energiu a vodu. (Funkcia je dostupná iba s programami: Intenzívny, ECO, Sklo a 90 min.).
3. Dojatoč-né sušenie	Dôkladnejšie suší riad. (Funkcia je dostupná iba s programami: Intenzívny, ECO, Sklo a 90 min.).
4. Oneskorený štart	Týmto tlačidlom sa nastavuje oneskorený štart. Štart môže byť oneskorený o max. 24 hodín. Jedným stlačením tlačidla nastavíte oneskorenie spustenia o jednu hodinu.
5. Program	Zvoľte vhodný umývací program. Kontrolka zvoleného programu zsvietí. AUTO Auto Umývanie s automatickým výberom parametrov. Slúži do umývania stredne a silne zašpineného riadu, so zaschnutými zvyškami jedál alebo bez zaschnutých zvyškov. Intenzívny Veľmi špinavý riad, vrátane hrncov a panvíc so zaschnutými zvyškami jedla. ECO ECO Je to štandardný umývací program a používa sa na umývanie stredne špinavého riadu, napr. hrncov, tanierov, pohárov a mierne špinavých panvíc. Sklo Na umývanie ľahko zašpineného riadu a skla. 90 min Stredne špinavý riad vyžadujúci krátke, rýchle umývanie. Párty Trochu špinavý riad, ako sú poháre, krištál a jemný porcelán.
6. Displej	Zobrazuje zostávajúci čas, oneskorenia, kódy chýb ap.
7. Výstražný ukazovateľ	Leštiaci prostriedok Keď svieti ukazovateľ v zásobníku (dávkovači) je príliš málo leštidla, musíte ho doplniť. Soľ Keď svieti ukazovateľ, v zásobníku (dávkovači) soli je príliš málo soli, musíte ju doplniť.



KÓD CHYBY	OPIS PORUCHY	FUNGOVANIE
E1	Napĺňanie vodou trvá dlhšie.	Ventil je zatvorený, prívod vody je zablokovaný alebo tlak vody je príliš nízky.
E3	Požadovaná teplota nebola dosiahnutá.	Porucha výhrevného prvku.
E4	Preplnenie.	Prvok umývačky je netesný.
E8	Nesprávna poloha rozdeľovacieho ventilu.	Prerušenie obvodu alebo prerušenie v rozdeľovacom ventilu.
Ec	Systém kontroly umývania nefunguje.	Porucha dosky plošných spojov alebo motora.
Ed	Porucha komunikácie medzi hlavným elektronickým systémom a elektronickým systémom displeja.	Otvorený obvod alebo poškodenie komunikačných spojov.

Držiak na poháre (iba v niektorých modeloch)

Do horného koša môžete vložiť poháre. Poháre na víno zaveste na stojanoch. Polohu stojana zvolte adekvátne podľa výšky pohárov.



Malý pohár s výškou do 120 mm



Stredný pohár s výškou do 180 mm (ak má zariadenie dodatočnú zásuvku na príbor, alebo poháre s výškou do 250 mm, keď zariadenie dodatočnú zásuvku nemá)

Malé a stredné poháre umiestnite v stojane horného koša

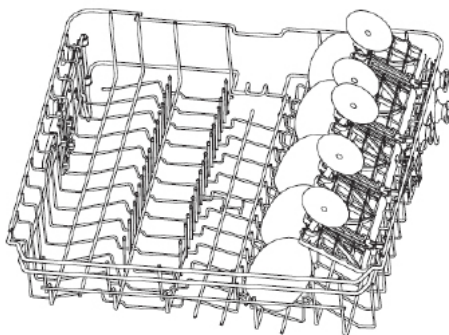

Stojan na poháre (iba v niektorých modeloch)



Stojan na poháre. Veľké poháre môžete tiež umiestniť v stojane, ktorý je určený na umývanie pohárov. Poháre sú trochu naklonené, aby bol priestor čo najlepšie využitý.

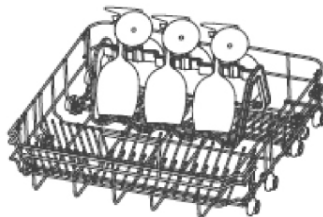

Stojan sa umiestňuje v dolnom koši. Keď vložíte poháre, vytiahnite z dolného koša policu na šálky, a zložte dva rady drôteného odkvapkávača a stojan umiestnite v koši.



Držiak na plech (iba v niektorých modeloch)

V umývačke môžete umývať aj plech na pečenie. Vložte ho do držiaka, vďaka tomu bude umývanie účinnejšie. Keď nepotrebujete držiak, môžete ho otočiť príslušne smerom von na oboch stranách, aby neovplyvňovala normálne rozmiestnenie iného riadu.

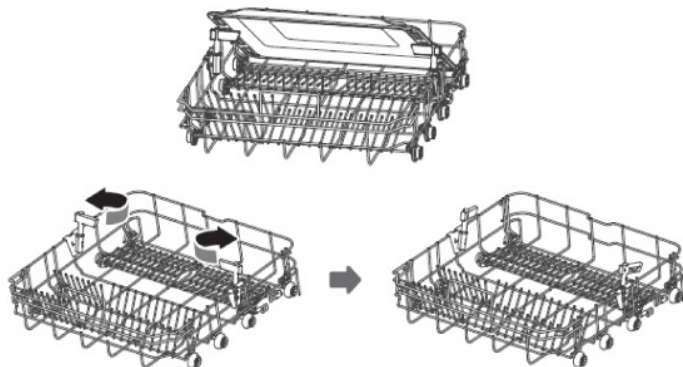

Blue Dot (iba v niektorých modeloch)

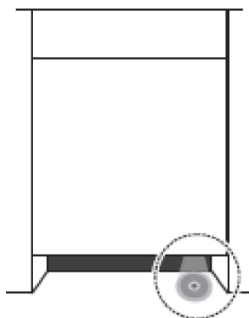

Podlahový displej a funkcia pridávania riadu:

1. Na začiatku umývania, pred dosiahnutím teploty hlavného umývania, bude blikať signál času na pridanie riadu. Znamená to, že môžete otvoriť dvere a vložiť ešte do umývačky riad.
2. Keď sa tento čas skončí, podlahový displej nebude blikať, až kým sa program neskončí, vtedy už nie je možné dodatočne vkladať riad.
3. Na koniec programu bude 5 minút blikať kontrolka a potom sa vypne.

ČISTENIE A ÚDRŽBA

Čistenie vonkajších povrchov

Dvierka a tesnenie dverí: Tesnenie dvierok čistite pravidelne mäkkou vlhkou handričkou, odstráňte prípadné nečistoty, zvyšky jedla.

Pri vkladaní riadu do umývačky môžu zvyšky jedla a nápojov znečistiť bočné strany dvierok umývačky. Tieto povrchy sú izolované od komory umývačky, preto sa k nim voda zo striekajúcich ramien nemôže dostať. Všetky prípadné nečistoty poutierajte ešte pred zatvorením dvierok.

Ovládací panel

Ovládací panel utierajte IBA mäkkou vlhkou handričkou.

VAROVANIE

Abý sa nedostala voda do zámka dverí a elektrických prvkov, nepoužívajte žiadny čistiaci prostriedok v spreji.

Vonkajšie povrchy nikdy neumývajte drsnými čistiacimi prostriedkami alebo ostrými špongiami či drôtenkami. Niektoré papierové utierky tiež môžu poškrabať a zašnechať na povrchu stopy.

Čistenie vnútorných povrchov

System filtrov

System filtrov, ktorý je umiestnený na spodku komory umývačky, zachytáva počas umývania väčšie nečistoty. Tieto nečistoty môžu upchať filtre. Pravidelne kontrolujte stav filtrov a keď je to potrebné, umyte ich pod tečúcou vodou. Filtre čistite nasledovne:

POZOR: Obrázky sú iba ilustračné. Jednotlivé modely môžu mať iné systémy filtrov a striekacích ramien.

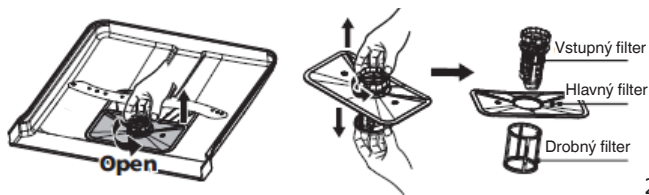

1. Uchopte vstupný filter, odskrutkujte ho otočením doľava. Filter zdvihnite dohora a vyberte ho z umývačky.
2. Môžete vybrať drobný filter z dna filtračného modulu. Vstupný filter od hlavného filtra odpojte jemným stlačením okrajov a potiahnutím.

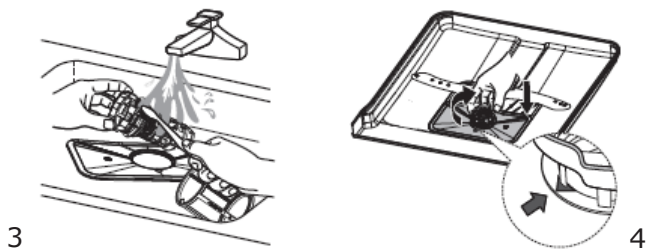

1. Väčšie zvyšky vypláchnite pod tečúcou vodou. Filter dôkladnejšie vyčistite mäkkou, čistou kefkou.
2. Filtry založte naspäť v opačnom poradí, vložte vložku filtra a otočte doľava, v smere šípky.

VAROVANIE

Filtry nedotahujte príliš silno. Filtry opatrne vložte na svoje miesto a upevnite. V opačnom prípade sa nečistoty môžu dostať do systémov umývačky, a následne niečo zablokovať.

Umývačku NIKDY nespúšťajte bez správne vložených filtrov. Nesprávna výmena filtra môže znížiť efektívnosť zariadenia, ako aj môže dôjsť k poškodeniu riadu a príboru.

Striekacie ramená

Striekacie ramená sa musia pravidelne čistiť, pretože tvrdá voda s chemickými látkami môže zablokovať dýzy, ako aj ložiská striekacích dýz.

Čistenie striekacích ramien:

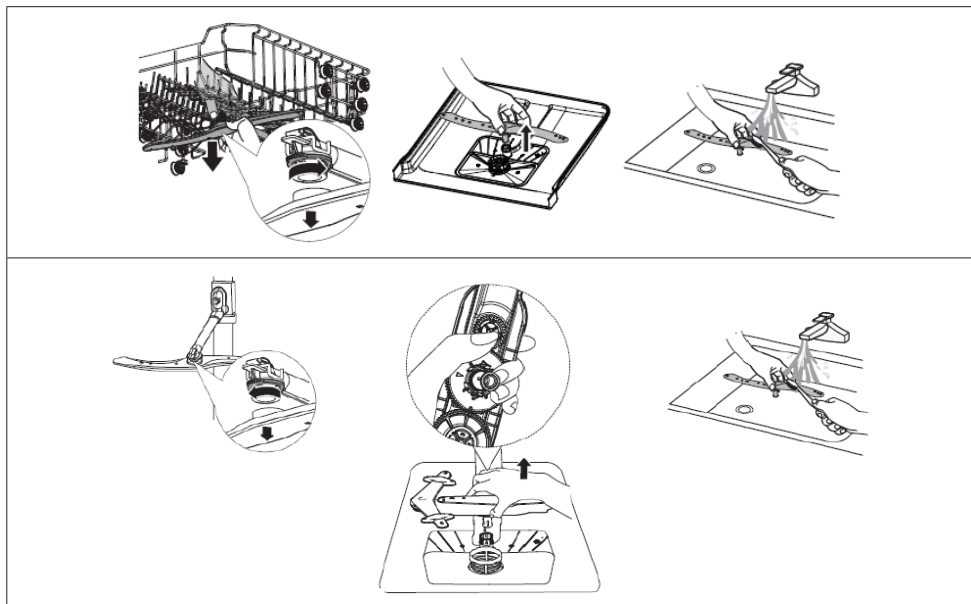

1. Postup zloženia vrchného striekacieho ramena: podržte maticu na mieste a rameno otočte doľava.
2. Postup zloženie spodného striekacieho ramena: rameno potiahnite smerom dohora.
3. Striekacie ramená umývajte mäkkou kefou v teplej vode s jemným prípravkom na umývanie riadu. Ramená opláchnite a vložte do zariadenia.

Umývanie umývačky

Zabezpečte pred mrazom

Umývačku počas zimy chráňte pred zamrznutím. Po každom umývaní:

1. Umývačku odpojte od el. napätia.
2. Zatvorte prítok vody a odpojte prítokovú hadicu od ventilu.
3. Vypustite vodu z odtokovej hadice a z ventilu. (Vodu vypustíte napr. do hrnca)
4. Opätovne pripojte prítokovú hadicu k ventilu.
5. Vyberte filter a spongiou odstráňte vodu z dna umývačky.

Po každom umývaní

Po každom umývaní zatvorte prítok vody a dvere nechajte trochu odchýlené, aby vlhkosť a zápachy nezostali uväznené vo vnútri.

Vytiahnite zástrčku

Pred čistením a údržbou vždy vytiahnite zástrčku z el. zásuvky.

Nepoužívajte riedidlá ani drsné čistiace prostriedky.

Na čistenie vonkajších častí a gumových prvkov umývačky nepoužívajte riedidlá ani drsné čistiace prostriedky. Používajte iba jemné handričky a teplú vodu s jemným prostriedkom na umývanie riadu.

Skvrny vo vnútri odstraňujte handričkou navlhčenou vodou s malým množstvom octu alebo špeciálneho prípravku určeného na umývanie umývačiek riadu.

Ak umývačku nebudete dlhší čas používať

Odporúčame, aby ste najprv spustili umývací program s prázdnu umývačkou, následne vyberte zástrčku z el. zásuvky, zatvorte prítok vody a dvierka zariadenia nechajte trochu odchýlené. Vďaka tomu ochránite tesnenia a predídete vzniku zápachu v zariadení.

Prenášanie zariadenia

Ak je potrebné zariadenie preniesť, zariadenie počas prenášania musí byť v zvislej polohe. Ak je to absolútne nevyhnutné, zariadenie sa môže položiť na zadnú stenu.



STANOVENIE PORÚCH

Problém	Pravdepodobná príčina	Riešenie
Umývačka sa nespúšťa	Zariadenie nie je pripojené k el. napätiu.	Pripojte k el. napätiu.
	Je aktívna detská zámka (vybrané modely)	Vypnite blokádu spustenia
Umývačka nezačína pracovať	Je aktívna funkcia Oneskoreného štartu.	Počkajte, kým sa spustí program
	Sú otvorené dvierka umývačky.	Zatvorte dvierka.
	Teplota prírodnej vody do umývačky presahuje +70 °C.	Znížte teplotu prírodnej vody alebo počkajte, kým teplota vody klesne.
	Umývačka sa nenapĺňa vodou	Skontrolujte, či ventil vody je otvorený
Daný program trvá príliš dlho	Trvanie programu môže byť rôzne, závisí to od úrovne zašpinenia riadu.	Keď programy Auto, Optimálne, detegujú silné zašpinenie, automaticky predĺžia trvanie cyklu.
	Je aktívna voľba Selfcleaning (vybrané modely)	Keď je vybraný program Selfcleaning, cyklus trvá dlhšie, pretože umývačka musí dosiahnuť teplotu dezinfikovania.
Riad nie je dostatočne umytý	Nesprávne používate čistiaci prostriedok	Množstvo umývacieho prostriedku prispôbte podľa tvrdosti vody a použitého umývacieho programu, alebo použite iný prostriedok
	Riad je uložený príliš blízko seba.	Riad poukladajte ešte raz, dodržujte pritom pokyny, ktoré sú uvedené v používateľskej príručke.
	Zvolený umývací program nie je vhodný na umývanie daného zašpinenia riadu	Vyberte iný program
	Striekacie rameno je zablokovvané	Riad umiestnite takým spôsobom, aby neblokoval ramená.
Riad nie je dostatočne suchý	Zásobník leštidla je prázdny	Doplňte leštido v zásobníku, alebo zväčšite množstvo tohto prostriedku.
	Nesprávne umiestnený riad v umývačke	Riad poukladajte ešte raz, dodržujte pritom pokyny, ktoré sú uvedené v používateľskej príručke.
	Vybraný program nemá fázu sušenia	Vyberte umývací program so sušením

Na riade sú škvrny a usadeniny	Príliš tvrdá voda	Zmeňte nastavenia týkajúce sa tvrdosti vody, postupujte v súlade s pokynmi.
	Zásobník leštidla je prázdny	Doplňte leštido v zásobníku, alebo zväčšite množstvo tohto prostriedku.
	Nesprávne množstvo umývacieho prostriedku	Zmeňte nastavenia týkajúce sa tvrdosti vody a leštidla, postupujte v súlade s pokynmi.
Čistiaci prostriedok zostal v dávkovači	Mohla uplynúť lehota použiteľnosti daného prostriedku, alebo bol použitý nesprávny prostriedok	Použite iný čistiaci prostriedok
	Riad blokuje priehradku na prostriedok 3 v 1	Riad poukladajte ešte raz, dodržujte pritom pokyny, ktoré sú uvedené v používateľskej príručke.
V umývačke zostala voda	Program, ktorý bol predtým spustený, neskončil sa alebo bol prerušený	Spôsob výberu vhodného programu je vysvetlený v používateľskej príručke
	Zvyšky jedla alebo skla zablokovali čerpadlo.	Odstráňte príčinu blokády.
Umývačka neodčerpáva vodu správne	Odtok je upchatý	Skontrolujte sifón.
	Odtoková hadica je ohnutá	Skontrolujte, či je odtoková hadica správne pripojená k odtoku
Pena v umývačke	Použili ste nesprávny prostriedok	Skontrolujte, či je použitý prostriedok vhodný na používanie v umývačkách riadu
Usadenina na komorách umývačky	Následkom použitia nesprávneho prostriedku vznikla usadenina	Skontrolujte, či je použitý prostriedok vhodný na používanie v umývačkách riadu
Čierne alebo sivé stopy na riade	Tanierov sa dotýkal hliníkový riad.	Neodporúčame, aby ste v umývačke umývali hliníkový riad ani príbor.
Vnútro umývačky je sfarbené	Usadeniny z kávy a z čaju	Používajte certifikovaný prostriedok na miestne odstraňovanie škvŕn
Hluk	Zvuk otváraného veka dávkovača umývacieho prostriedku/výpustného čerpadla vody	Je to normálny jav.
Počas práce vyteká voda	Umývačka nestojí vodorovne	Umývačku postavte vodorovne







MONTÁŽ ZARIADENIA ZASTAVANIE V NÁBYTKU

Umiestnenie zariadenia

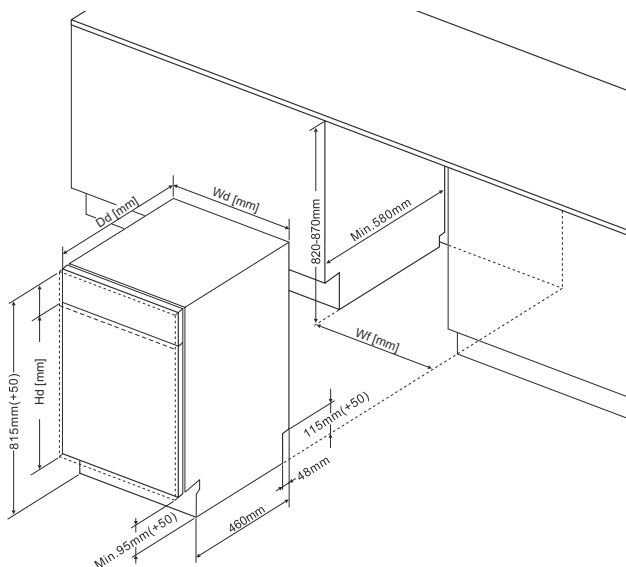
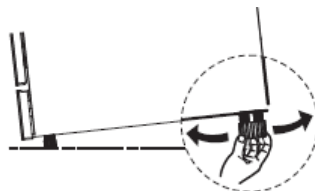
Zariadenie umiestnite na vybranom mieste. Zadná strana má susediť so stenou, a bočné strany s nábytkom alebo stenami. Umyvačka má prítokovú a odtokovú hadicu, ktoré môžu byť umiestnené tak na pravej ako aj na ľavej strane, čo uľahčuje správnu montáž.

Nastavenie vodorovnej polohy
Keď zariadenie postavíte na svojom mieste, nastavte výšku a vyrovnajte regulačnými päťkami.



	 45cm	 60cm	 45cm	 60cm
Wd	448	598	448	598
Wf	min 450	min 600	min 450	min 600
Dd	550	550	570	570
Hd	max 720	max 720	max 605	max 605

Hmotnosť nábytkovej dosky musí činiť:

*Pre 45 cm s panelom úplne zabudovaným - $\leq 3,2-5\text{kgs}$
*Pre 45 cm s panelom viditeľným - $\leq 3,2-5\text{kgs}$

Hmotnosť nábytkovej dosky musí činiť:

*Pre 60 cm s panelom úplne zabudovaným - $\leq 3,2-7\text{kgs}$

*Pre 60 cm s panelom viditeľným - $\leq 3,2-6\text{kgs}$

Upozorňujeme, že v prípade spotrebičov s posuvnými dverami je odporúčaná hmotnosť predného panela - $\leq 3,2-10\text{ kg}$

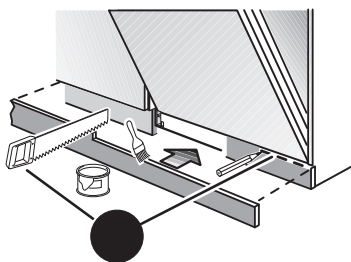
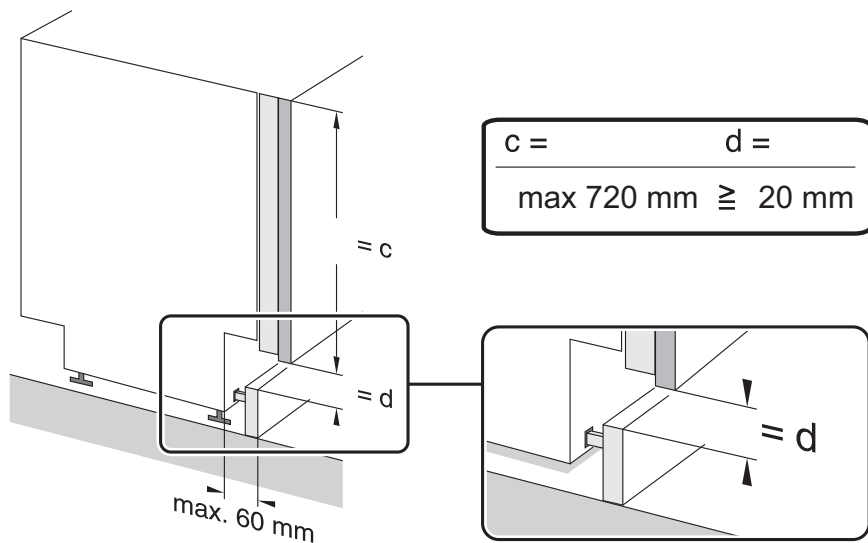

POZOR: Z ohľadu na špecifiku nábytkového vstavenia môže byť nutné prirezanie soklovej lišty.



Montáž v nábytku

1. krok. Voľba najlepšieho miesta pre umývačku

Najlepšie miesto pre umývačku je v blízkosti ventilu prívodnej vody, odtoku a v blízkosti el. zásuvky.

Výkresy s rozmermi skrinky a miestom inštalácie umývačky

1. Menej než 5 mm medzi vrchom umývačky a skrinkou, a dverka vyrovnané so skrinkou.

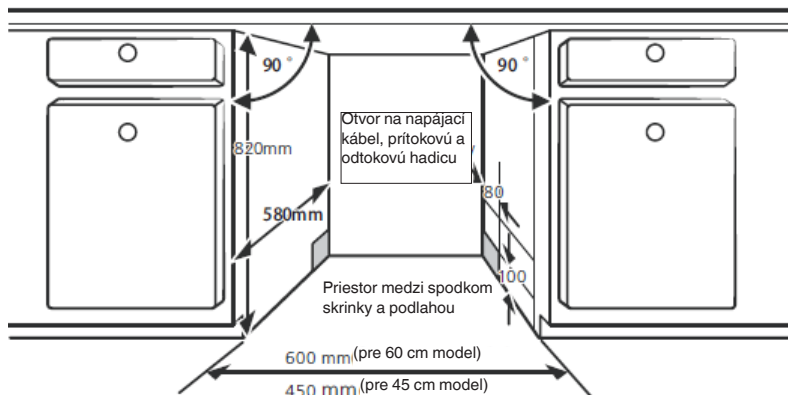

2. V prípade montáže umývačky v rohovej skrinke ponechajte dostatočnú šírku na otvorenie dveriek umývačky.

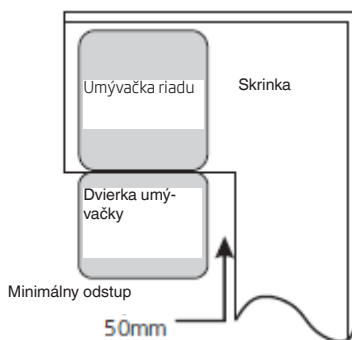

*POZOR:

Podľa toho, kde je umiestnená el. Zásuvka, môže byť potrebné vypílenie otvoru v stene skrinky.

2. Krok. Rozmery dveriek skrinky a ich inštalovanie

Dvierka skrinky namontujte podľa návodu na obrázku.

Polozastavaný model

Pásku A a B rozdeľte. Pásku A na drevených dverkách a filcová páska B na dverkách umývačky na vonkajšej strane (pozrite obr. A). Keď nastavíte polohu drevených dveriek, skrutkami ich upevníte k dverkam umývačky (pozrite obr. B)

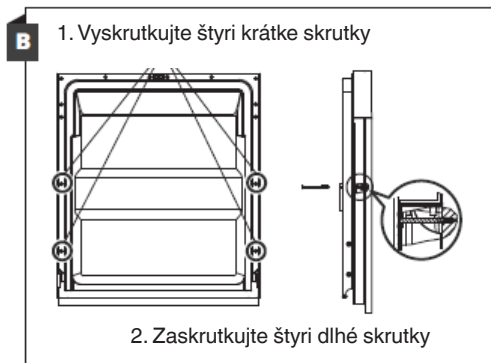
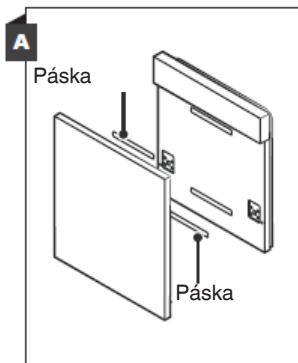

* 2. Krok. Rozmery dvierok skrinky a ich inštalovanie

Dvierka skrinky namontujte podľa návodu na obrázku.

Na ozdobnom drevenom paneli namontujte hák (pozrite obr. 4A) a následne hák umiestnite v puzdre na vonkajšej strane dvierok umývačky (pozrite obr. 4B). Keď nastavíte polohu panela, pritlačte ho zhora, aby sa plastové háčiky zablokovali.

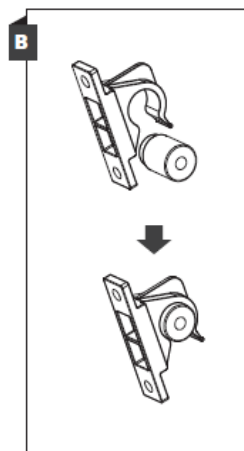
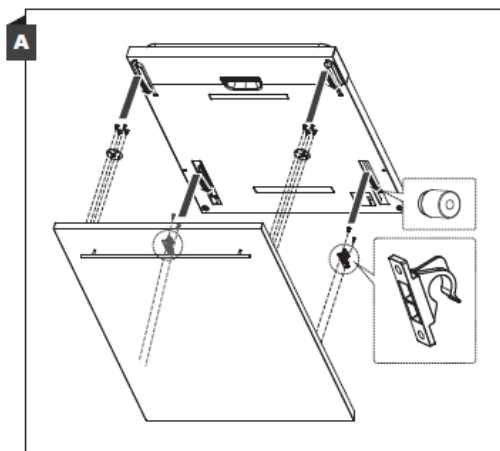



*Zastavaný model

Na ozdobnom drevenom paneli namontujte hák a následne hák umiestnite v puzdre na vonkajšej strane dvierok umývačky (pozrite obr. A). Keď nastavíte polohu drevených dvierok, skrutkami ich upevnite k dvierkam umývačky (pozrite obr. B).

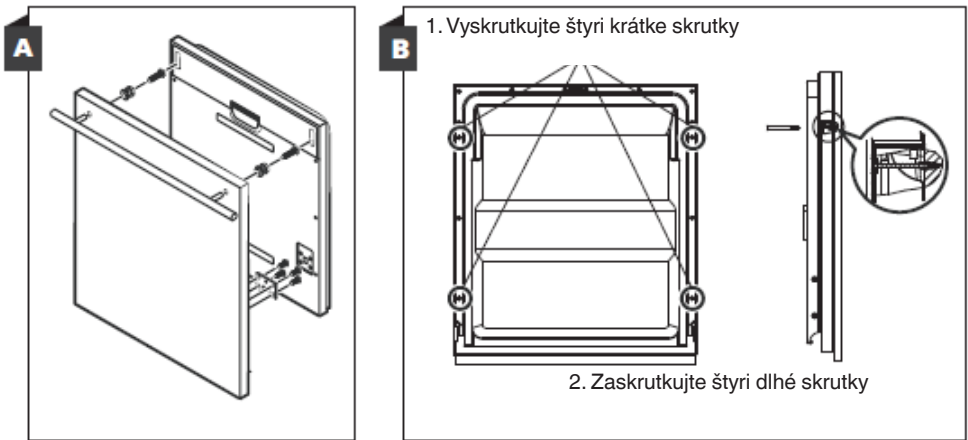

* 3. krok. Regulácia napnutia pružiny dvierok

1. Odpor pružín vonkajších dvierok umývačky je nastavený továrensky. Keď namontujete ozdobný drevený panel, nastavte odbor pružín dvierok. Otáčaním regulačnej skrutky zvýšite alebo znížite napätie oceleového lanka.

2. Odpor pružiny dvierok je zodpovedajúci, keď sú dvierka po otvorení vodorovné, ale je možné ľahko zdvihnúť prstom ruky.

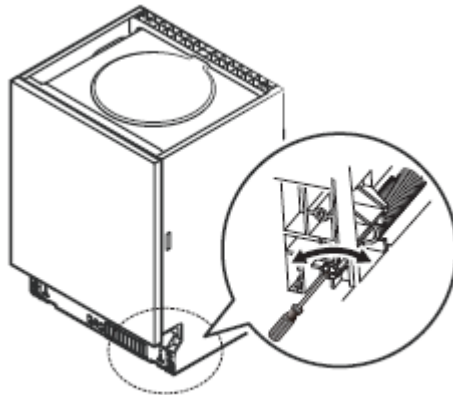

4. krok. Etapy montáže umývačky

Ďalšie kroky montáže sú predstavené na obrázkoch návodu.

1. Pripevnite pások do kondenzačnej vody pod pracovnou plochou skrinky. Dohliadnite, aby pások do kondenzačnej vody bol v súlade s hranou pracovnej plochy. (2. krok).

2. Pripojte hadicu privádzajúcu vodu do ventilu so studenou vodou.

3. Pripojte odtokovú hadicu.

4. Pripojte napájací kábel.

5. Zasuňte umývačku na miesto. (4. Krok)

6. Nastavte umývačku do vodorovnosti. Zadné pätky umývačky sa dajú nastaviť spredu umývačky otáčaním kľúčom šesťstrannej skrutky, ktorá je v strede podstavca umývačky. Keď chcete nastaviť predné pätky, použite plochý škrutkovač a predné pätky otáčajte tak, aby umývačka stála vodorovne.

7. K dvierkam umývačky upevnite nábytkové dvierka.

8. Inbusovým kľúčom nastavte napnutie pružín dvierok. Napínanie pružiny doľava. V opačnom prípade, ak umývačku správne nenastavíte, umývačka sa môže poškodiť.

9. Umyvačku náležite upevniť. Môžete to urobiť dvoma spôsobmi:

A. Drevená kuchynská doska: Do otvoru v bočnej stene vložte montážny hák a skrutkami ho upevnite ku kuchynskej doske.

B. Mramorová alebo žulová kuchynská doska: Skrutkou upevnite k bočnej stene.

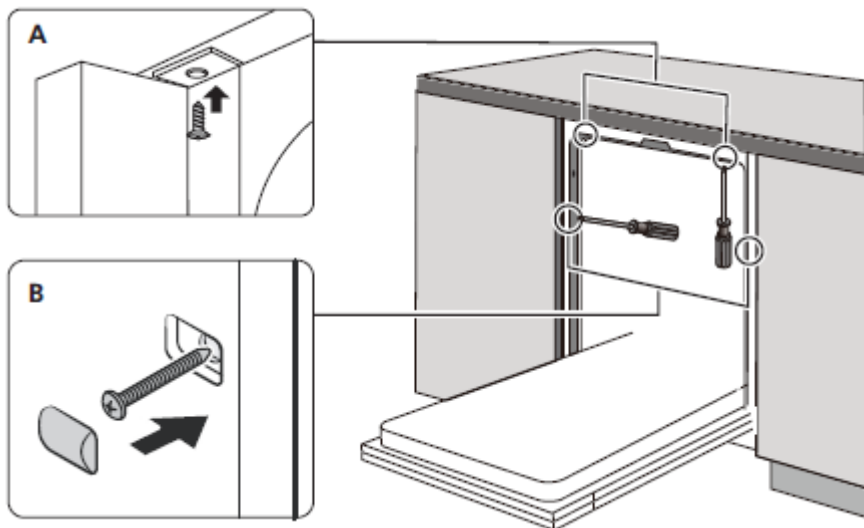

*Súčasťou vybavenia vybraných modeloch umývačiek riadu sú tesnenia určené na montáž v zaštvorbe okolo zariadenia (voliteľne).

POZOR: V prípade, ak sú na danom mieste kovové nábytkové prvky, akú rúčky kovania, nábytkové čela ap., náležite ich oddeliť od povrchov tlačidiel ovládačieho panela. V opačnom prípade, ak izolácia nebude dostatočná, môže dôjsť k rušeniu normálnej práce umývačky.



5. Krok. Vyrovnávanie umývačky

Aby umývačka fungovala správne, musí stáť vodorovne. Voďováhu položte na dvierka a na vodidle koša vo vnútri umývačky a skontrolujte, či zariadenie stojí vodorovne. Umývačku vyrovnajte nastavením úrovne troch pätičiek, každá sa nastavuje osobitne. Dávajte pozor, aby sa umývačka v priebehu uvádzania do rovnováhy neprevrátila.

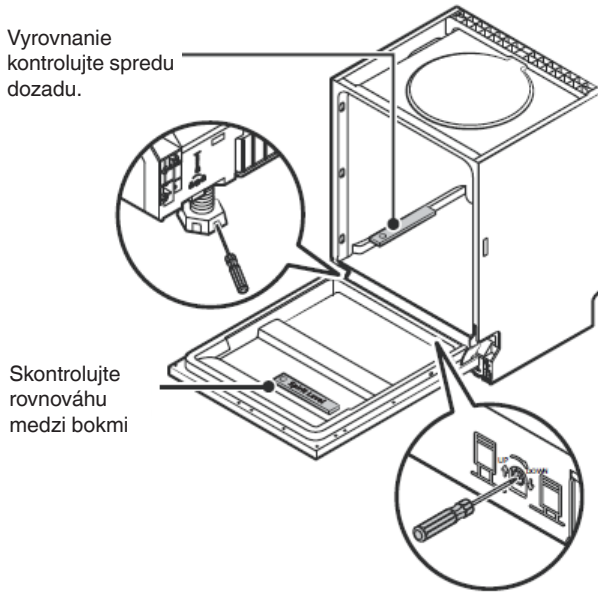

POZOR:
Rozsah nastavenia výšky nožičiek je 50 mm.

ZÁRUKA, POPREDAJNÝ SERVIS

Záruka

Záruka sa poskytuje podľa podmienok uvedených v záručnom liste. Výrobca neodpovedá za akékoľvek škody spôsobené nesprávnym zaobchádzaním a používaním výrobku.

Servis

- Výrobca zariadenia odporúča, aby všetky opravy a nastavovania výrobku vždy vykonával továrenský servis alebo autorizovaný servis výrobcu. Z bezpečnostných dôvodov neopravujte spotrebič svojpomocným spôsobom.
- Opravy vykonávané osobami, ktoré nemajú požadované kvalifikácie, môže predstavovať vážne nebezpečenstvo pre používateľa zariadenia.
- Minimálna lehota platnosti záruky na zariadenie ponúkané výrobcom, dovozcom alebo oprávneným zástupcom, je uvedená v záručnom liste.
- Záruka na zariadenie prestáva platiť v dôsledku vykonania adaptácie, prerobenia zariadenia, poškodenia plomb alebo iných ochrán a zabezpečení zariadenia alebo jeho častí alebo v dôsledku iných nepovolených zásahov do zariadenia, vykonaných v rozpore s používateľskou príručkou.

Nahlásenie opravy a pomoc v prípade poruchy

Ak je potrebné zariadenie opraviť, obráťte sa na autorizovaný servis. Kontaktné údaje servisu, vrátane kontaktného telefónneho čísla, sú uvedené v záručnom liste. Pred tým, ako sa obrátite na servis, pripravte sériové číslo zariadenia, ktoré je uvedené na výrobnom štítku. Na uľahčenie ho prepíšete tu:

--	--	--	--	--	--	--	--	--	--	--	--	--	--

Vyhlásenie výrobcu

Výrobca týmto vyhlasuje, že výrobok spĺňa dôležité požiadavky nasledujúcich európskych smerníc:

- **smernica pre nízke napätie 2014/35/EC**
- **smernica elektromagnetickej kompatibility 2014/30/EC**
- **smernica ErP - 2009/125/EC**
- **smernica RoHS 2011/65/EC**

a preto výrobok získal označenie **CE** a bolo preň vydané Vyhlásenie o zhode, a toto vyhlásenie bolo sprístupnené orgánom obchodnej inšpekcie.

Tisztelt Ügyfelünk,

A mai naptól kezdve az Ön mindennapi teendői egyszerűbbek lettek mint valaha. A készülék  a könnyű használat és kiváló hatékonyság rendkívüli kombinációja. A használati utasítás elolvasását követően Önnek nem okoz gondot a kezelése.

A készülék, mely elhagyta a gyárat, gondosan ellenőrizve lett a csomagolás előtt a biztonságot és funkcionalitást illetően.

Kérjük Önöket, hogy a készülék üzembe helyezése előtt figyelmesen olvassák el a használati utasítást. A használati utasításban foglaltak betartása segít megelőzni a helytelen üzemeltetést. A használati utasítást meg kell tartani és el kell rakni úgy, hogy szükség esetén kéz alatt legyen.

A balesetek elkerülése érdekében gondosan követni kell a használati utasításban foglaltakat.

Tisztelettel,

ELECTRODOMÉSTICO

A BIZTONSÁGOS HASZNÁLATRA VONATKOZÓ FELTÉTELEK

Felszerelés előtt

- Ellenőrizze a készüléket az esetleges szállítási sérülések iránt. Soha ne szerelje fel illetve ne használja a készüléket, ha az sérült. Ha kétségei vannak, lépjen kapcsolatba az eladóval.
- Mielőtt a mosogatógépet áramhoz csatlakoztatná és elkezdené használni, figyelmesen el kell olvasnia a használati és szerelési útasítást. A benne található tippek segítik elkerülni a személyi sérülés és az anyagi kár fellepését. A mosogatógép dokumentációját egy biztonságos helyen kell tartani a rendeltetészerű használat és esetleges konzultációk céljából.
- A jelen használati utasítás különböző típusú készülékekhez készült, s bizonyos benne leírt funkciók lehet hogy nem érhetőek el az Önök készülékén.

Első használat előtt

- Lásd Telepítési irányelvek (lent).
- A földelő rendszer telepítését bízza egy szakképzett villanyszerelőre.
- A gyártó nem vállal felelősséget a nem megfelelően földelt készülék okozta káresetekért.
- Mielőtt bekapcsolná a készüléket, ellenőrizze, hogy az adattáblán található adatok megegyeznek-e a helyi elektromos hálózat adataival.
- A felszerelés idejére áramtalanítsa a mosogatógépet.
- Mindig csak a készülékkel együtt leszállított eredeti csatlakozódugót használja.
- Ne csatlakoztassa a készüléket az elektromos hálózatra egy hosszabbító segítségével. A hosszabbító nem biztosít megfelelő biztonságot (pl. túlmelegedhet).
- A készülék felszerelését követően a csatlakozódugó könnyen elérhető kell hogy legyen.

Gyerekek biztonsága

- Ezt a készüléket a legalább 8 éves gyermekek ill. pszichikai, érzékelési vagy mentális fogyatékkal



- élők vagy ez irányú tudással, tapasztalattal nem rendelkezők is használhatják, ha felügyelet alatt vannak vagy ha felvilágosították őket a készülék használatával kapcsolatban, és megértették, milyen veszélyekkel járhat a berendezés használata. Gyerekek nem játszhatnak a készülékekkel. A készülék tisztítását és karbantartását gyerekek csak felnőtt felügyelete mellett végezhetik.
- A 3 évesnél fiatalabb gyermekeket távol kell tartani a készüléktől, ha nem állnak állandó felügyelet alatt.
- Gyerekek nem játszhatnak a készülékkel.
- A gépi mosogatószeres maró hatásúak lehetnek a szemre, szájra és orra. Olvassa el a mosogatószeres gyártói által a csomagoláson elhelyezett, a biztonságra vonatkozó adatokat.
- Soha ne hagyja a gyerekeket felügyelet nélkül, ha a készülék nyitva van. Mosogatószeres maradványai maradhatnak benne.
- A mosogatógépben található víz nem alkalmas ivásra. A maró hatású vegyszerek sérülést okozhatnak.
- Az ajtó kinyitásánál valamint a program működése során különösen körültekintően kell viselkedni a magas hőmérsékletű víz miatt
- A hosszú és éles/hegyes tárgyakat (pl. villák, kések) mindig tegye az evőeszköz tartóba, hegyével lefele, illetve vízszintesen a felső kosárba, hogy elkerülje az esetleges sérüléseket.

A mindennapi használat

- A készüléket csakis háztartásban, a következő célra használhatja: edények mosogatására.
- Ne használjon vegyi oldószereket a mosogatógépben; robbanás veszélye áll fenn.
- Ne üljön illetve ne álljon a nyitott ajtóra, s ne helyezzen rá bármilyen tárgyakat is. A készülék felborulhat.
- Ne nyissa ki az ajtót a készülék működése közben. Forró víz illetve gőz áramolhat ki belőle.
- Ne hagyja nyitva az ajtót, mivel ez veszélyhelyzetet okozhat.
- Az asztali edények mosása háztartási mosogatógépben általában kevesebb energiát és vizet fogyaszt a fázisban, mint a kézi mosás.

Probléma esetén

- A javítást és módosításokat bízza a szakszerviz szakképzett szakembereire.
- Ha probléma lépne fel illetve javításnál a készüléket áramtalanítani kell:
- Áramtalanítsa a készüléket, kihúzva a csatlakozódugót,
- Kapcsolja ki a biztosítékot.
- Ne a kábelt húzza, hanem a csatlakozódugót. Zárja el a vízforrást.

Javaslatok

- Ha a háztartási mosogatógépet a gyártó által megadott kapacitásra tölti be, energiát és vizet takaríthat meg.
- Az energia- és víztakarékosság céljából az edények mosogatógépbe való behelyezése előtt öblítse le az ételmaradékokat. A mosogatógépet csakis teljesen betöltötten szabad elindítani.
- Ne tegye a készülékbe ételmaradékokat tartalmazó edényeket.
- Az előmosás programot csakis szükség esetén használja.
- A tálakat, poharakat, csészéket fejjel lefelé helyezze be.
- Ne tegyen a mosogatógépbe olyan edényeket, melyeket nem szabad mosogatógépben tisztítani és ne terhelje túl a mosogatógépet.
- Az edények kézi előöblítése nem ajánlott, mivel ez növeli a víz- és energiafogyasztást.

A mosogatógépben nem tisztítható edények

- Hamutartók, gyertyák maradványai, tisztítópaszták, festékek, vegyi anyagok, vas ötvözetek;
- Fa, csont, elefántcsont vagy gyöngyház nyelű villák, kanalak és kések; ragasztott elemű, csiszoló anyaggal, savval vagy lúggal szennyezett tárgyak
- Műanyag edények, melyek nem ellenállóak a magas hőmérsékletre, réz vagy ón edények;
- Alumínium és ezüst elemek (elszíneződhetnek, mattá válhatnak)
- Egyes érzékeny típusú üvegek, dísznyomatú porcelánok, mivel ezek már az első mosogatást követően is színüket veszítik; némely kristály edények, mert ezek az idő múlásával elvesztik az átláthatóságukat, a magas hőmérsékletre nem ellenálló ragasztott evőeszközök, olomkristály poharak,



- Vágódeszkák, szintetikus szálból készült tárgyak;
- Nedvszívó tárgyak mint a szivacs vagy konyhai törölköző nem alkalmasak a gépi mosogatásra.
- A jövőben, a vásárlás előtt figyelni kell, hogy az edények alkalmasak-e a gépi mosogatásra.
- A készülék javításához szükséges alkatrészek rendelkezésre állásának minimális időtartama 7 illetve 10 év, a pótalkatrész típusától és felhasználási céljától függően, és ez összhangban áll a Bizottság (EU) 2019/2022 számú rendeletével.
- A pótalkatrészek listája és a megrendelési eljárás a gyártó, az importőr vagy a meghatalmazott képviselő honlapján érhető el.
- A termékkel kapcsolatos további információk az EU EPREL Termék Adatbázisában található a <https://eprel.ec.europa.eu> honlapon. Termékinformációkat az energiacímkén található QR-kód beolvasásával, vagy az energiacímkéből a termék modelljének az EPREL keresőmotorjába való beírásával szerezhet.

KICSOMAGOLÁS

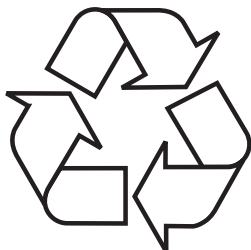

A készülék a szállítás idejére megfelelő módon be lett csomagolva a biztonság érdekében. Miután kicsomagoltuk a készüléket, a csomagolást környezetkímélő módon kell eltakarítani.

Az összes csomagolóanyag a környezet számára ártalmatlan, 100% újrahasználató és megfelelő jelekkel van ellátva.

Figyelem! A csomagolóanyagokat (polietilén zacskók, polisztirol stb.) a kicsomagolás közben tartsuk távol a gyerekektől.

A HASZNÁLT KÉSZÜLÉKEK ELTÁVOLÍTÁSA



Ez a készülék el lett látva az 2012/19/EU direktíva. Ez a jelzés arról tájékoztat, hogy a készülék, miután használata befejeződött, nem kerülhet a szemétkosárba az összes többi házi hulladékkal együtt.

A felhasználó köteles az elhasznált készüléket egy elektronikus és elektromos hulladékgyűjtő pontban leadni. A hulladékgyűjtő

pontok, többek között a lokális pontok, a boltok, az önkormányzati szervezetek egy rendszert alkotnak, mely lehetővé teszi a hulladék leadását.

Az elektronikus és elektromos hulladékkal való megfelelő bánásmód segít megelőzni az emberi egészségre és környezetre káros mellékhatásokat, melyeket a hulladékkal való nem megfelelő bánásmód és a hulladékban található veszélyes anyagok okozhatnak.

A KÉSZÜLÉK FELSZERELÉSE

A készülék beállítása

- A felszerelés helyének kiválasztásánál figyelembe kell venni az edények behelyezésének és kivételének könnyedségét.
- Ne tegye a készüléket egy olyan helyiségbe ahol a hőmérséklet 0°C alá eshet.
- A felszerelés előtt távolítsa el a készülékről a csomagolóanyagokat betartva a rajtuk elhelyezett figyelmeztetéseket.
- A készülék mozgatásakor ne tartsa a készüléket az ajtajánál illetve a vezérlőpaneljénél fogva.
- Minden oldalról hagyjon egy kis szünetet, hogy kényelmesen hozzá tudjon férni a mosogatógéphez a tisztítás közben.
- Győződjön meg arról, hogy a vízbevezető tömlő és a szennyvízelvezető tömlő nem lett-e összenyomva. Meg kell róla győződni, hogy a készülék nem áll-e a tápkábelen.
- A mosogatógépet ki kell vízszintezni az állítható lábak segítségével. A mosogatógép megfelelő beállítása garantálja a problémamentes ajtónyitást és zárást.
- Ha a mosogatógép ajtaja nem zárul megfelelően, ellenőrizni kell, hogy a készülék stabilan áll-e a padlón; ha nem, vízszintezni kell az állítható lábak segítségével.

Vízcsatlakozás

Meg kell róla győződni, hogy a belső hidraulikus rendszer megfelelő a mosogatógép csatlakoztatásához. Ezen kívül ajánlott egy szűrő telepítése a lakás vagy ház vízcsatlakozás bemeneténél, hogy elkerüljük a szennyeződések (homok, agyag, rozsdá, stb.) okozta sérüléseket, mely szennyeződések vízhálózat vagy belső vízrendszer szórványosan szállíthat; ez megakadályozza a lerakódásokat és a mosás utáni sárgulást is.

Vízbevezető tömlő



Ne használja régi mosogatógépének vízbevezető tömlőjét. Használja az új mosogatógéphez csatolt új vízbevezető tömlőt. Mielőtt csatlakoztatná, öblítse ki vízzel a belsejét. A vízbevezető tömlőt csatlakoztassa közvetlenül a vízcsaphoz. A rendszerben a víznyomás legalább 0,03 MPa, maximálisan 1 MPa kell hogy legyen. Ha a víznyomás meghaladja az 1 MPa értéket, a mosogatógép előtt fel kell szerelni egy nyomásszabályzó szelepet.

A csatlakoztatás elvégzését követően teljesen ki kell nyitni a vízcsapot s ellenőrizni kell hogy nincs-e szivárgás.

Biztonsági okok miatt minden mosogatást követően el kell zárni a vízcsapot.

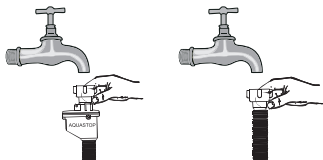

FIGYELEM: Némely mosogatógép modelleknél fel van szerelve az Aquastop vízbevezetés. Az Aquastop esetében veszélyes feszültség keletkezik. Ne vágja el az Aquastop vízbevezetést. Az Aquastop vízbevezetésnek meghajlítás- és törésmentesnek kell lennie.

Figyelem! Biztonsági okok miatt minden mosogatást követően el kell zárni a vízcsapot.



Vízelvezető tömlő

A vízelvezető tömlőt közvetlenül a lefolyóhoz illetve a mosdó kimeneti csonkjához lehet rögzíteni. Egy speciális fogantyú (ha van ilyen) használatával a vizet közvetlenül a mosdókagylóba is el lehet távolítani, a hajlított csövet a szélére akasztva. A csatlakoztatást legalább 50 cm-re és legfeljebb 110 cm-re a padló felett kell elvégezni.

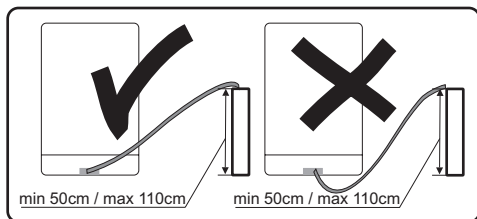

Ha az Ön által használt vízelvezető tömlőt hosszabb 4 m-nél, az edények piszkosak maradhatnak. A gyártó nem vállal felelősséget egy ilyen helyzetért.

Elektromos csatlakoztatás

A csatlakozódugót egy földelt, megfelelő feszültségű konnektorba kell behelyezni. Ha nincs felszerelve a földelés, ennek telepítését egy szakképzett villanyszerelőre kell bízni. Ha a készüléket földelés nélkül kapcsolja be, a gyártó nem vállal felelősséget az esetleges károkért.

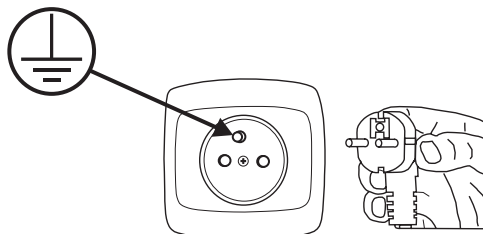

- A belső villanyrendszer egy 10-16 A biztosítékkal kell hogy rendelkezzen.
- A készüléket egy váltakozó áramú 220-240V/50Hz
- Mindig a készülékkel együtt szállított csatlakozódugót használja. A készülék beindítása alacsonyabb feszültségnél a mosogatási paraméterek romlását idézi elő, s a készülék meghibásodásához vezethet.
- A tápkábel cseréjét csakis a szakszerviz illetve egy szakképzett villanyszerelő végezheti el. A jelen szabályok be nem tartása balesetet idézhet elő.
- Biztonsági okok miatt minden egyes használatot követően ki kell húzni a csatlakozódugót a konnektorból.
- Áramütés elkerülése végett ne érjen a csatlakozódugóhoz ha nedves a keze.
- A készülék áramtalanításánál mindig a csatlakozódugót húzza. Soha ne húzza a tápkábelt.

A KÉSZÜLÉK ÜZEMBE HELYEZÉSE

Első használat előtt

- Mielőtt bekapcsolná a készüléket, ellenőrizze, hogy az adattáblán található adatok megegyeznek-e a helyi elektromos hálózat adataival.
- Távolítsa el az összes csomagolóanyagot a készülék belsejéből.
- Készítse elő a vízlágyító szert.
- Töltsön fel vízzel az edényt, majd töltsön kb. 1,5 kg különleges sót (mosogatógépekhez valót) a só tartályba.
- Öntsön öblítőszeret az öblítőszer adagolójába.

A vízkömentesítés fontossága

A mosogatógép megfelelő működéséhez lágy vízre van szükség (alacsony kalciumtartalmú). Ellenkező esetben az edényeken és a készülék belsejében vízkő fog lerakódni. Ez negatív hatással van a mosogatás, szárítás és öblítés folyamatára. Amikor a víz keresztülráramlik a vízlágyító rendszeren, a víz keménységeért felelős ionok eltávolításra kerülnek, s a víz megfelelően lágy lesz ahhoz, hogy megfelelő hatékonyságú legyen a mosogatás. A vízhálózati víz keménységétől függően a víz keménységeért felelős ionok különböző gyorsasággal halmozódnak fel a vízlágyító rendszerben. Ezért is a vízlágyító rendszert rendszeresen frissíteni kell, hogy ugyanolyan hatékonyan működjön minden egyes mosogatásnál. E célból használunk sót a mosogatógépekhez.

Só beöntése

Csak mosogatógépekhez használatos lágyító sót használjon.

Minden más típusú só, amelyet nem mosogatógépekhez használatos, különösen a konyhai só, károsíthatja a vízlágyítót. A rossz só használata által okozott kár esetén a gyártó nem vállal garanciát vagy felelősséget a károkért.

Töltsön bele sót még a mosogatási program lefuttatása előtt.

Ezzel megakadályozza, hogy a készülék alján sódarabkák vagy sós víz maradjon, ami korróziót okozhat.



1. Távolítsa el az alsó kosarat a készülékből és csavarja le a tartály fedelét.
2. Helyezze a tölcser végét (mely a szett részét képezi) a lyukba, és szórjon bele kb. 1,5 kg sót.
3. Töltsze fel a sótartályt tele vízzel. Normális eset, hogy kis mennyiségű víz kiömlik a sótartályból.
4. A tartály feltöltését követően csavarja vissza a fedelet.
5. A tartály sóval történő feltöltése után a sójelző kialszik.
6. Közvetlenül a tartály sóval történő feltöltése után indítsa el a mosogatóprogramot (javasoljuk, hogy futtassa a rövid programot). Ellenkező esetben a sós víz károsíthatja a szűrőket, a szivattyút vagy a készülék egyéb fontos elemeit. Ezt nem fedezi a garancia.



FIGYELEM:

- A sótartályt akkor kell feltölteni, ha a kezelőpanelon a sójelző (☹) világít. A só feloldódási sebességétől függően a sójelző még a tartály feltöltése után is világíthat.
- Ha a kezelőpanelon nincsenek jelzések (egyes modelleken), akkor azt, hogy mikor kell feltölteni a tartályt az elvégzett tisztítási ciklusok alapján becsülhető fel.
- Só kiszóródás esetén futtassa az áztató programot vagy a rövid programot.
- Csakis mosogatógépekbe való só szabad használni!

Tesztcsík

A mosogatógépben történő mosás hatékonysága a víz keménységétől függ. Ezért is a készülék fel van szerelve egy rendszerrel, mely lágyítja a vizet. A mosás hatékonysága nő ezen rendszer megfelelő módon történő beállításával. Hogy meg tudja határozni a vízkeménység fokát, lépjen kapcsolatba a helyi vízművekkel illetve végezzen el egy vízkeménységi tesztet egy tesztcsík segítségével (ha van ilyen).

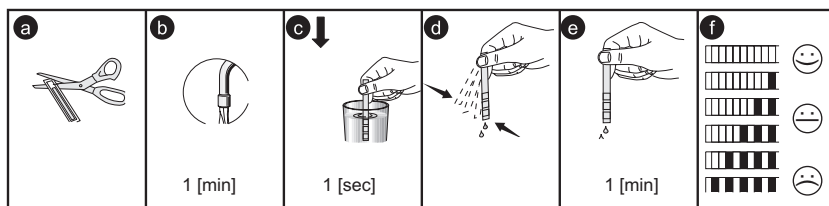

Összetett mosogatószerek (pl.: "2az1-ben", "3az1-ben" stb.)

3féle mosogatószer létezik:

1. foszfor és klór tartalmú,
2. foszfor tartalmú és klórmentes,
3. foszfor- és klórmentes.

A legújabb tabletták foszformentesek. Mivel a foszfor vízlágyító hatású, ajánlatos só hozzáadása az adagolóba, még akkor is, ha a vízkeménység alig 6°dH. Ha a vízkeménység igen magas fokú, s foszformentes mosogatószert használ, az edényeken és poharakon fehér üledék maradhat.

Ezt meg lehet előzni nagyobb mennyiségű mosogatószer használatával. A klórmentes mosogatószerek gyengébb fehérítő hatásúak. A színes foltok lehet hogy nem lesznek olyan gondosan eltávolítva. Magasabb hőmérsékletű tisztítóprogramot kell kiválasztani.

Az összetett mosogatószerek használatával megfelelő eredményeket csak bizonyos körülmények között lehet elérni. Ezek a mosogatószerek öblítőszert és/vagy só tartalmazznak nagy mennyiségben. De még az összetett tablettáknál is ajánlott a regeneráló só használata.

Mire kell figyelni ezen termékek használatánál:

- Mindig ellenőrizze a használt mosogatószer összetételét s hogy összetett termék-e.
- Ellenőrizni kell hogy az adott mosogatószer megfelel-e a víz keménységi fokozatának, amelynél a mosogatógép használatos.
- Be kell tartani a csomagoláson feltüntetett utasításokat.
- Ha a mosogatószer tablettá formájú, azt soha ne rakja be az evőeszköz tárolóba. A tablettákat mindig tegye a mosogatószer adagoló tartályába.
- Ezen szerek használata csak bizonyos körülmények között vezet eredményre. Ilyen típusú szerek használatánál kapcsolatba kell lépni a gyártójukkal s érdeklődni kell a felhasználási feltételek felől.

- Ha a mosogatószer használata feltételei s a mosogatógép beállításai megfelelőek, on söt és/vagy öblítőszer takarít meg.
- Ha a „2 az 1-ben” vagy „3 az 1-ben” mosogatószer használata eredményei nem kielégítőek (az edényeken vízkő és víz maradványok vannak), kapcsolatba kell lépni a mosogatószer gyártójával. A mosogatógép garanciája nem terjed ki az összetett mosogatószerek használatára.

Az ajánlott használati mód: A legjobb eredmény elérésének érdekében az összetett kompozíciójú mosogatószerek használatánál öntsön söt és öblítőszer a mosogatógépbe és állítsa a vízkeménységet és az öblítőszer a minimális értékre.

A különböző gyártók által gyártott különböző mosogatógép tabletták feloldási ideje különbözhet a hőmérséklet és idő figyelembevételével. Ezért is nem ajánlatos mosogatógép tablettákat használni a rövid programoknál. A rövid programoknál mosogatópor használata ajánlott.

A mosogatószereket mindig tartsa gyermekektől elzárva, száraz és hűvös helyen. Tölts fel a mosogatószer adagolót közvetlenül a készülék kikapcsolása előtt.

Figyelem: Ha az összetett mosogatószer használata közben eddig nem tapasztalt problémák lépnek fel, lépjen kapcsolatba a mosogatószer gyártójával.

Az összetett mosogatószerek használatának befejezése:

- Tölts fel az adagolókat sóval és öblítőszerrel.
- Állítsa be a vízkeménységi fokot a legmagasabb szintre (6) és kapcsolja be a mosogatógépet.
- Állítsa be a víz keménységét.
- Megfelelő módon állítsa be az öblítőszer.

Figyelem: Csakis mosogatógépbe való öblítőszeret szabad használni. Ha túltölti az adagolót, a maradék, kifolyt öblítőszer nagymennyiségű habképződéshez vezet, ezáltal csökkentve a tisztítás eredményességét, ezért is a kiömlött szert egy kendővel le kell törölni.

Vízkeménységi táblázat

Vízkeménység	Német mértékegység dH	Francia mértékegység dF	Brit mértékegység dE	Vízkeménység jelző	Só használat (g/ciklus)
1	0~5	0~9	0~6	H1	0
2	6-11	10-20	7-14	H2	9
3	12-17	21-30	15-21	H3	12
4	18-22	31-40	22-28	H4	20
5	23-34	41-60	29-42	H5	30
6	35-55	61-98	43-69	H6	60

Ha a víz keménysége magasabb fokú, mint a táblázatban szereplő legmagasabb értékek illetve ha egy kútból nyeri a vizet, akkor érdemes víztisztító szűrőket és rendszereket alkalmazni.

FIGYELEM: A gyári beállítások a 3. fokozatú vízkeménységre vannak beállítva.



Nyissa ki az ajtót. Kapcsolja be a készüléket;
Tartsa lenyomva a programválasztó gombot 5 másodpercnél hosszabb ideig. Ha a sőjelző villog, ez azt jelenti, hogy Ön belépett a vízlágyítási beállításokba.
A mosogatógép bekapcsolásától számított 60 másodpercen belül lépjen be a beállításokba.

Nyomja meg a programválasztó gombot hogy az adott helyi körülményeknek megfelelő beállítást tudjon elvégezni. A következő beállítások lehetségesek: H3->H4->H5->H6->H1->H2->H3.

A beállítások befejezése céljából nyomja meg a feszültségjelző gombot.

Mosogatószeresek fogyasztása

Csakis mosogatógépbe való mosogatószer használható. A piacon kapható por, gél és tablettá formájú mosogatószer, melyek háztartási mosogatógépekbe valók. A mosogatószer az adagolóba még a mosogatógép beindítása előtt kell elhelyezni. A mosogatószer gyermekek elől elzárva, száraz és hűvös helyen tartandó.

Ne töltse túl a mosogatószer adagolót; ellenkező esetben a poharakon karcolások keletkezhetnek s a mosogatószer nem fog teljes egészében feloldódni.

Ha bővebb információra van szükségük a használt mosogatószerrel kapcsolatban, akkor lépjenek kapcsolatba közvetlenül a gyártójával.

Szabványos betöltés és a mérési eredmények:

Felső kosár

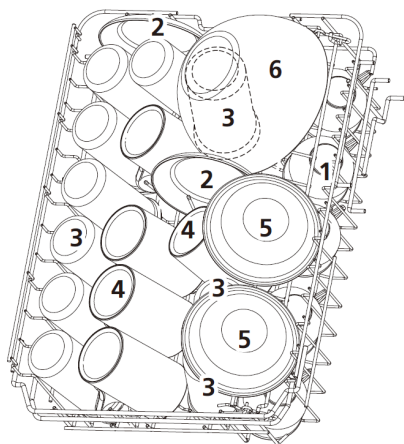

1	Csészék
2	Csészéaljak
3	Poharak
4	Csészék
5	Desszerttálak
6	Üvegtál
7	Desszert tányérok
8	Ebéd tányérok
9	Leveses tányér
10	Melamin desszert tányérok
11	Melamin tál
12	Ovális tál
13	Kisméretű fazék
14	Evőeszköztartó

Alsó kosár

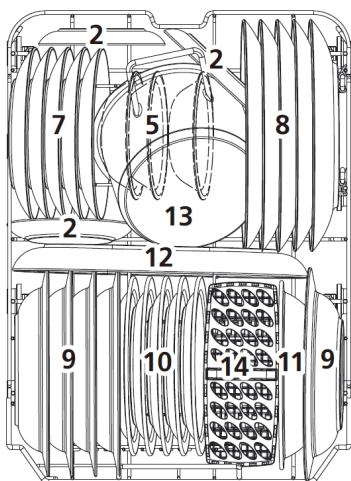

A mérésekhez való adatok megfelelnek a EN 60436 szabványnak

Úrtartalom - 10 elemű standard tányérkészlet

A felső kosár beállítása - alsó pozíció

Program - ECO

Óplítószer adagjának beállítása - max

Vízkeménység beállítása - H3



Evőeszköz tároló

Az evőeszközöket egymástól elkülönítve kell behelyezni, megfelelő állásban, s ügyelni kell arra, hogy ne gubancolódjanak egymásba, mert ez nem kielégítő tisztítási eredményt okozhat.

A legjobb tisztítási hatás érdekében az evőeszközöket úgy kell behelyezni a tárolóba, hogy: ne érintkezzenek egymással és a hosszú tárgyakat középre helyezze

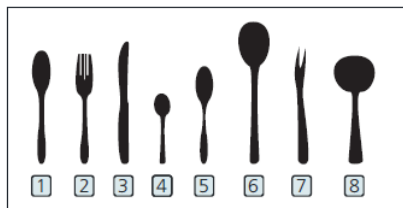
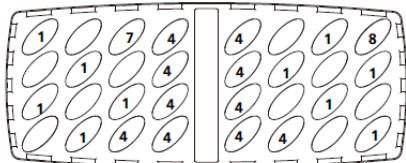

Szám	Evőeszközök
1	Leveseskanál
2	Evőeszközök
3	Kések
4	Kiskanalak
5	Desszertes kanalak
6	Tálaló kanál
7	Tálaló villák
8	Mártáskanál

Evőeszköz polc

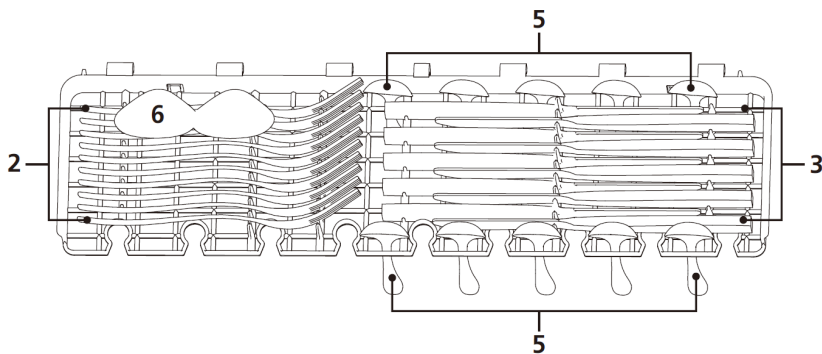

AZ EDÉNYEK BEHELYEZÉSE

Felső kosár

A felső kosár a finomabb típusú edények számára van fenntartva, mint pl. a poharak, csészék, tányérok stb. A felső kosárba elhelyezett edényeknek tisztábbnak kell lenniük mint az alsó kosárban elhelyezetteknek.

Ezenfelül a polcokra villákat, késeket és kanalakat lehet tenni vízszintesen úgy, hogy ne blokkolják a permetezőkart.

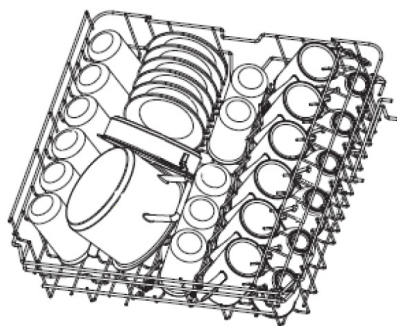
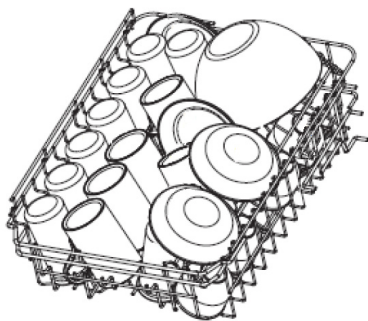

Poharak/csészék polcra történő elhelyezése

Ezeknek a polcoknak köszönhetően növelni lehet a felső kosár űrtartalmát. A poharakat és bögréket a polcokra lehet tenni. Ha több helyet szeretne a kosárban a magasabb edények elhelyezésére, emelje fel a pohártartó polcot. Ezt követően a polchoz támaszthatók a magasabb poharak. De el is távolítható, ha nincs rá szükség.

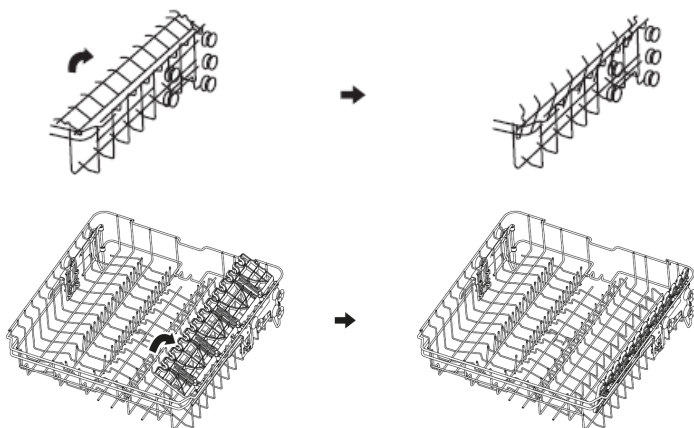



A kosár állványainak összecsukása

A tüskék a tányérok megtartására szolgálnak. Összecsukhatóak, hogy több hely maradjon a nagyobb méretű edények számára.

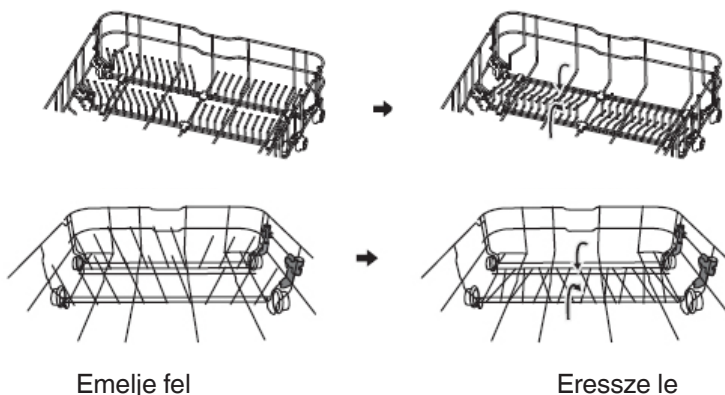

Tippek a kosár használatához:

A felső kosár beállítása
1 típus:

A felső kosár magassága könnyen beállítható, hogy a felső vagy alsó kosárban lévő magas edények könnyen elérjenek.
A felső kosár magasságának beállításához a következők a teendők:

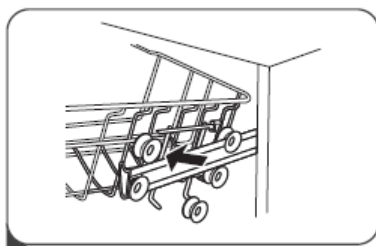
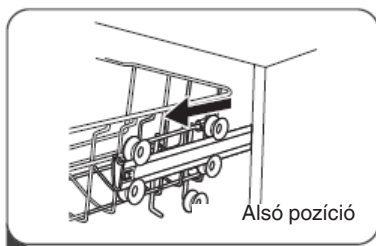

1. Húzza ki a felső kosarat.
2. Távolítsa el a felső kosarat.

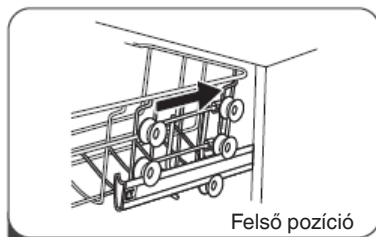
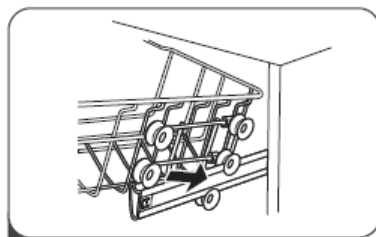

3. Szerelje fel a kosarat a felső vagy alsó görgőkre.
4. Helyezze be a felső kosarat.

2 típus:

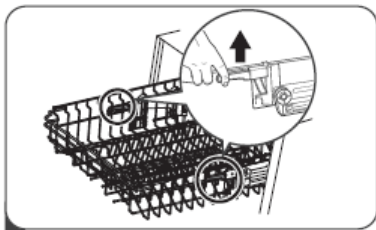
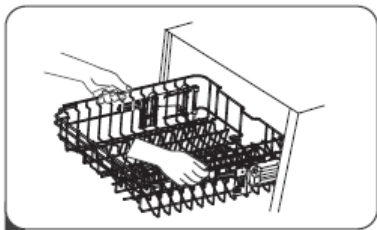

1. A kosár felső helyzetbe emeléséhez két oldalról addig emelje míg ugyanolyan magasságba nem kerül. Győződjön meg róla, hogy a sinekre megfelelően van rögzítve.
2. A kosár leeresztéséhez tolja le a fogantyúkat és engedje el.

Alsó kosár

Az alsó kosárra helyezük a tányérokat, tálakat, fazekakat stb. Győződjön meg arról, hogy az alsó kosárban található edények nem akadályozzák a permetezőkar munkáját s az szabadon foroghat. Az alsó kosárba a nagyobb méretű edényeket valamint a nehezebben tisztíthatóbbakat kell betenni, mint pl. a fazekak, serpenyők, fedők, tálak stb. Az edényeket fejfelé kell betenni hogy ne gyűljen össze bennük a víz.

Az edényeket úgy kell berakni hogy ne akadályozzák a permetezőkar munkáját.

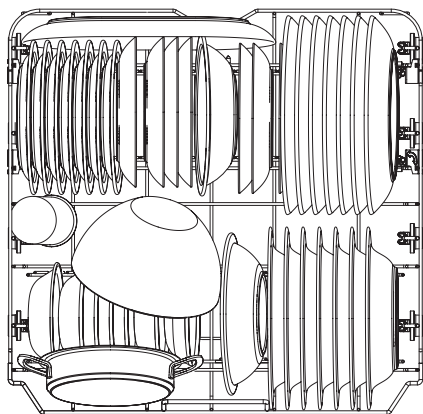
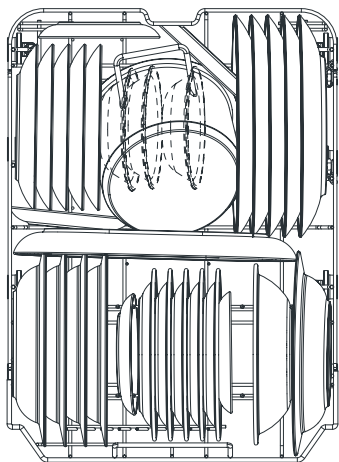



A mosogatószer adagoló feltöltése

Nyissa fel a mosogatószer tartály fedelét a mosogatószer tartály megnyomásával, hogy a reteszelést a képen látható módon kioldhassa. A mosogatószer adagoló belül szintjelzővel rendelkezik. A szintjelzőt használva (csíkok mennyisége) megfelelő mennyiségű mosogatószerrel lehet betölteni. Az adagolóba maximálisan 30g mosogatószer tölthető.

Nyissa ki a mosogatógépbe való mosogatószeret tartalmazó csomagot s öntsön a nagyobb tartályrészbe (A) 25 cm-nyi mennyiséget3 erősen szennyezett edények esetében illetve 15 cm-nyi mennyiséget3 a kevésbé szennyezett edények esetében (B). Ha az edény hosszabb ideig nem volt megmosva illetve ételmáradékok száradtak rá, a mosogatógép betöltését követően öntsön 5 cm-nyi3 mosogatószer az előmosás rekeszébe és kapcsolja be a mosogatógépet. Az edények szennyezettségétől és a vízkeménység fokától függően szükség lehet nagyobb mennyiségű mosogatószer hozzáadásához.

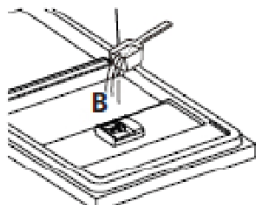
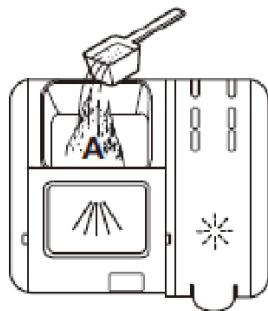
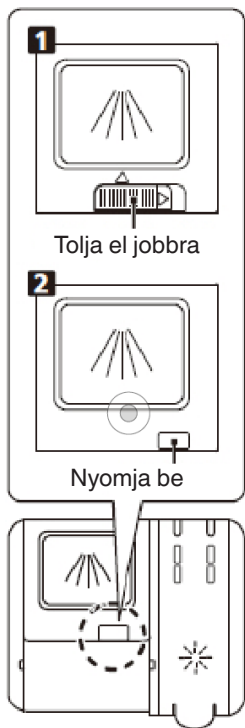

Töltse fel mosogatószerrel a nagyobb kamrát (A) az alapvető mosogathoz. A jobb tisztítási eredmények érdekében, különösen erősen szennyezett edények esetén, öntsön be kis mennyiségű mosogatószer az ajtón keresztül. Ez az extra mosogatószer az előmosás során kerül felhasználásra.

1. Nyissa ki a fedelet a kioldó retesz eltolásával.
2. Nyissa ki a fedelet a kioldó retesz megnyomásával.

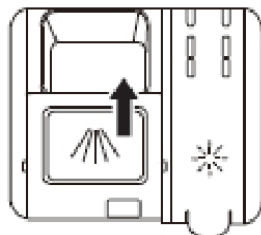

Zárja be a fedelet előretolva és megnyomva azt.

FIGYELEM:

- A víz szennyezettségétől függően a beállítások változhatnak.
- Kövessen a mosogatószer csomagolásán található gyártó utasításait.

Az öblítőszer adagoló betöltése és beállítások

Az öblítőszerrel fehér vízcseppek, kőfoltok, fehér elmaszatolódások megakadályozása érdekében használjuk, melyek a tisztítás folyamata alatt keletkezhetnek, valamint a szárítás folyamatának nagyobb fokú eredményességéért. A közhiedelemmel ellentétben nem csak az edények csillogásáért felelős, hanem szintén segíti a szárítás folyamatát is. Emiatt ügyelni kell arra, hogy az adagolóban mindig található-e megfelelő mennyiségű, mosogatógépekben használatos öblítőszer.

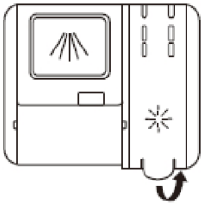

A fogantyú felemelésével távolítsa el az adagoló fedelét.

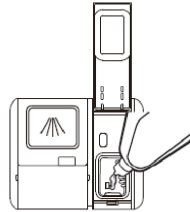

Öntse az öblítőszerrel az adagolóba, vigyázzon, nehogy túltöltse.

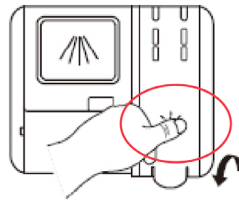

Zárja be a fedelet.

Figyelem: A mosogatószer tartályának bezárásakor nyomja meg a fedélen megjelölt helyet!



Az öblítőszersz adagolójának beállítása

A korlátozott öblítőszersz fogyasztás mellett jobb szárítási eredmények eléréséhez beállíthatja a mosogatógép öblítőszersz fogyasztását. Hajtja végre a következő lépéseket.

1. Nyissa ki az ajtót. Kapcsolja be a készüléket;
2. Az 1. lépéstől számított 60 másodpercen belül nyomja meg és tartsa lenyomva a „Rövid” gombot legalább 5 másodpercig. Nyomja meg a Készletes+ gombot a beállítások kivetítéséhez. Az öblítőszersz-jelző másodpercenként villog.
3. Nyomja meg a „Rövid” gombot a helyi viszonyoknak megfelelő beállítás kiválasztásához. A következő beállítások lehetségesek: D1->D2->D3->D4->D5->D1. Minél magasabb a szám, annál több öblítőszerszert használ a mosogatógép.

A beállítások befejezése céljából nyomja meg a feszültségjelző gombot.

81	○	○	○	○	☀
82	○	○	○	☀	○
83	○	○	○	☀	☀
84	○	○	☀	○	○
85	○	○	☀	○	☀

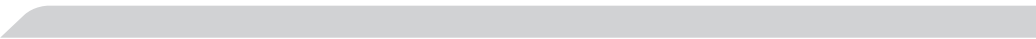



A KÉSZÜLÉK BEKAPCSOLÁSA ÉS A PROGRAM KIVÁLASZTÁSA

A készülék bekapcsolása

1. Húzza a ki a felső és az alsó kosarat, tegye be az edényeket és tolja be a kosarakat a mosogatógépbe. Ajánlott Először az alsó kosár majd pedig a felső kosár megtöltése.
2. Ontse/rakja be a mosogatószert.
3. A csatlakozódugót illessze a konnektorba. Győződjön meg arról, hogy a vízellátás be van kapcsolva s maximális víznyomás van beállítva.
4. Nyissa ki a készülék ajtaját, majd nyomja meg a bekapcsoló gombot a készülék bekapcsolásához.
5. Válassza ki a programot; a program jelzője világít a kijelzőn. Zárja be az ajtót és a mosogatógép elkezd működni.

Program módosítása

A beállított és folyamatban lévő mosogatósi ciklust csak akkor lehet módosítani, ha csak rövid ideje kapcsolt be. Ellenkező esetben a mosogatószer már fel lett oldva a vízben, és a víz kiszivattyúzásra kerülhetett. Ebben az esetben töltse fel újra a mosogatószer tartályt mosogatószerrel és indítsa el a mosogatóprogramot az elejétől. A mosogatógép kezdeti helyzetbe való visszaállításához kövesse az alábbi utasításokat:

1. Nyissa ki kissé az ajtót a mosogatógép leállításához. Amikor a szórókar leáll, az ajtó teljesen kinyitható.
2. Nyomja meg és tartsa lenyomva a Program gombot 3 másodpercig az aktuális program törléséhez, és a készülék készenléti állapotba kerül.
3. Megváltoztathatja a programot a kívánt ciklusbeállításra.

Edény hozzárakása mosogatózás közben

A mosószer tartály felnyitása előtt bármikor hozzáadható egy további edény. Ebben az esetben kövesse az alábbi utasításokat:

1. Nyissa ki kissé az ajtót, hogy megszakadjon az edénymosogatózás.
2. Amikor a szórókarok nem működnek, teljesen kinyithatja az ajtót.
3. Adja hozzá az elfelejtett edényeket.
4. Csukja be az ajtót, a mosogatógép 10 másodperc múlva ismételtlen folytatja működését.

FIGYELMEZTETÉS:

Mosogatózás közben veszélyes az ajtó kinyitása, mert a forró gőz égési sérülést okozhat!

A mosási ciklus befejeését követően

Kapcsolja ki a készüléket a hálózati gombbal, zárja el a vízutánpótlást, s nyissa ki a mosogatógép ajtaját. Várjon néhány percet mielőtt elkezdene kiüríteni a mosogatógépet, ne vegye ki az edényeket és az evőeszközöket amíg forróak s elrepedhetnek. Az edények hagyjon szárazak lesznek.

Kapcsolja ki a mosogatógépet

A program akkor fejeződik be, amikor a program diódája világít, de nem pulzál.

1. Kapcsolja ki a mosogatógépet a Bekapcsolás/Kikapcsolás gombbal.

2. Zárja el a vízbevezető csapot!

Óvatosan nyissa ki az ajtót.

A forró edények igen érzékenyek az ütésre. Ezért is, mielőtt kivenné az edényeket, hagyja őket 15 percen keresztül lehűlni.

Nyissa ki a mosogatógép ajtaját, hagyja azt kihajtottan és várjon néhány percig, míg kiveszi az edényeket. Ezáltal az edények hűvösebbek és szárazabbak lesznek.

Edények kivétele a mosogatógépből

Az, hogy a mosogatógép belül nedves, egy normális jelenség.

Üritse ki az alsó majd pedig a felső kosarat. Ezáltal megakadályozza, hogy a felső kosáron lévő edényeken található víz lecsepgjen az alsó kosárban található edényekre.

A KIJELEZŐ ÉS A PANEL

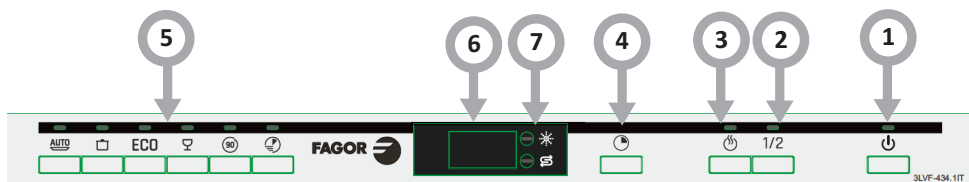

A készülék működtetése (gomb)	
1. Teljesítmény	A mosogatógép bekapcsolásához nyomja meg a gombot, a kijelző világitani kezd.
2. Föltöltet	A mximálisan 6 személynek való edénykészlet mosogatásakor ezt a funkciót választhatja az energia és a víz megtakarításához. (Csakis az Intenzív, ECO, Üveg és 90 perces programmal használható.)
3. Kiegészítő szárítás	Az edényeket jobban szárítja meg. (Csakis az Intenzív, ECO, Üveg és 90 perces programmal használható.)
4. Késleltetett start	Ez a gomb a mosogatás késleltetésének beállítására szolgál. A mosogatás bekapcsolását 24 órával lehet késleltetni. A gomb egyszeri benyomása egy órával késlelteti az indítást.
5. Program	<p>Válassza ki a megfelelő mosogatási programot. A kiválasztott program jelzőfénye kigyullad.</p> <p>Auto  Automatikus mosogatás a paraméterek kiválasztásával. A közepesen és erősen szennyezett edények mosogatására szolgál, rájuk száradt ételmaradékokkal illetve ezen maradékok nélkül.</p> <p>Intenzív  Nagyon piszkos edények, beleértve a száradt ételmaradékokat tartalmazó fazekakat és serpenyőket.</p> <p>ECO  Ez egy normál mosogatási program, és a közepesen szennyezett edények, például fazekak, tányérok, poharak és enyhén szennyezett serpenyők mosogatására szolgál.</p> <p>Üveg  Az enyhén szennyezett edények és üvegedények mosogatására szolgál.</p> <p>90 min  A közepesen szennyezett edények gyors mosogatására szolgál.</p> <p>Gyors  Enyhén szennyezett edényekhez, például poharakhoz, kristályokhoz és finom porcelánhoz.</p>
6. Képernyő	Megmutatja a hátralévő időt, késleltetési időt, hibakódokat stb..
7. Figyelmeztető jelzés	<p>Öblítőszer  Ha a jelző világít, alacsony az öblítőszer szint a tartályban, és újratöltés szükséges.</p> <p>Só  Ha a kijelző világít, ez azt jelenti, hogy a tartályban alacsony a sószint, és újratöltés szükséges.</p>

HIBAKÓD

HIBAKÓD	HIBA LEÍRÁSA	TEENDŐK
E1	Hosszabb ideig tart a vízfeltöltés.	A vízcsap el van zárva, a vízbeömlő nyílás el lett tömve, illetve a víznyomás túl alacsony.
E3	A szükséges hőmérséklet nem lett elérve.	A fűtőelem meghibásodása.
E4	Túlcserdulás.	A mosogatógép eleme szivárog.
E8	A terelőszelep nincs tájolva.	Nyitott áramkör vagy nyitott terelőszelep.
Ec	A mosogatásszabályozó rendszer nem működik.	Lemez- vagy motorhiba.
Ed	Kommunikációs hiba a fő elektronika és a kijelző elektronika között.	Meg van nyitva az áramkör illetve károsodtak a kommunikációs csatlakozások.



Pohártartó (csak egyes modelleknél)

A poharakat a felső kosárba lehet tenni. Akassza a borospoharakat az állványokra. Válassza ki az állvány helyzetét a poharak magasságának megfelelően.



Kis pohár Akár 120 mm magasságig



Közepes pohár legfeljebb 180 mm magasságig (ha a készülék kiegészítő evőeszköz polccal van felszerelve, vagy max. 250 mm magas poharak, ha a készülék nem rendelkezik kiegészítő polccal)

Helyezze a kisméretű és a közepes méretű poharakat a felső kosárba

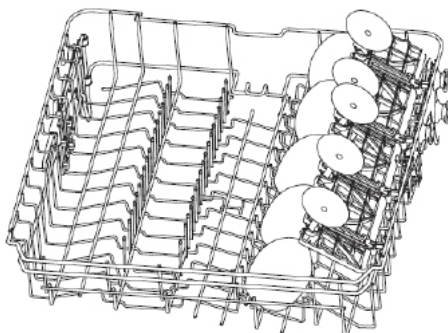

Pohárállvány (csak egyes modelleknél)



Pohár állvány
A nagyméretű poharakat a poharak mosogatására szolgáló állványra is lehet helyezni. A poharak kissé meg vannak döntve, hogy a lehető legjobban kihasználjuk a teret.

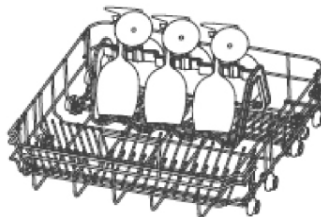

Az állványt az alsó kosárba kell helyezni. Miután a poharak a helyükön vannak, vegye ki a csészetartót az alsó kosárból, hajtsa össze a két tűkesort, és helyezze az állványt a kosárba.

Sütőtálca tartó (csak egyes modelleknél)

A sütőtálca mosogatható a tartóba való helyezésével, ami jobb mosogatási hatékonyságot biztosít. Ha nincs szükség a tartó használatára, akkor mindkét oldalon megfelelően kifelé fordítható, hogy ne zavarja a többi edény felállítását.

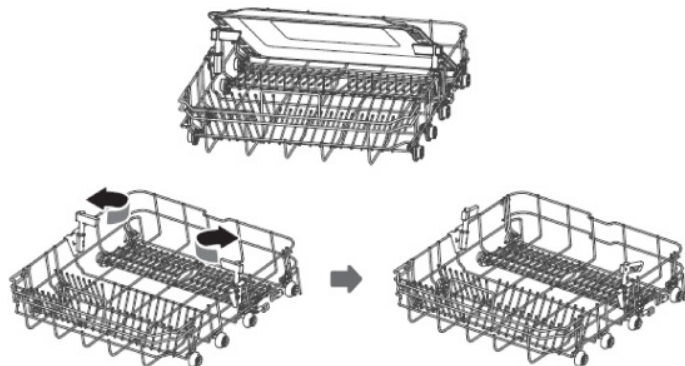

Blue Dot (csak egyes modelleknél)

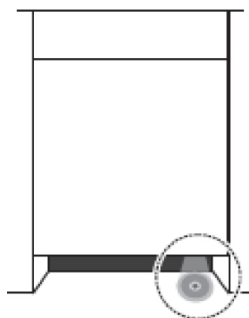

A padló kijelző és az edény hozzáadás funkció:

1. A mosogatás elején az edények hozzáadásának időjelzője villogni kezd, mielőtt elérné a fő mosási hőmérsékletet. Ez azt jelenti, hogy Ön kinyithatja az ajtót és hozzáadhatja a mosandó edényeket.
2. Ezen idő elteltével a padló kijelző nem fog villogni a program végéig, és ez idő alatt nem tanácsos edényt hozzáadni.
3. A program végeztével 5 percig villog és kialszik.

TISZTÍTÁS ÉS KARBANTARTÁS

Külső felületek tisztítása

Ajtó és az ajtó tömítése Az ételmaradékos szennyeződés eltávolítása céljából rendszeresen tisztítsa meg az ajtó tömítését egy puha, nedves ruhával.

Amikor az edényeket a mosogatógépbe behelyezi, az étel- és az italmaradékok megmaradhatnak a mosogatógép ajtajának oldalán. Ezek a felületek a mosogatógép-rekeszen kívül esnek, és a permetező karokból származó víz nem éri el azokat. Távolítsa el minden szennyeződést az ajtó bezárása előtt.

Irányítópanel

A kezelőpanelt **KIZÁRÓLAG** puha, nedves ruhával törölje át.

FIGYELMEZTETÉS

Annak megakadályozása érdekében, hogy a víz bejusson az ajtózárhoz és az elektromos alkatrészekbe, ne használjon aeroszolos tisztítószeret.

Ne használjon súroló hatású vagy éles tisztítószeret a külső felületeken. Egyes papírtörülközők karcolásokat vagy nyomokat is hagyhatnak a tisztított felületen.

Belső felületek tisztítása

Szűrőrendszer

A mosogatógép alján található szűrőrendszer kiszűri a nagyobb méretű szennyeződéseket a tisztítási ciklus során. Ezek a szennyeződések a szűrők eltömődését okozhatják. Rendszeresen ellenőrizze a szűrők állapotát, és ha szükséges, folyó víz alatt tisztítsa meg őket. A szűrőket az alábbiaknak megfelelően tisztítsa meg.

FIGYELEM:

Az illusztrációk csakis tájékoztató jellegűek. Az egyes modellekben különböző szűrőrendszerek és permetező karok lehetnek.

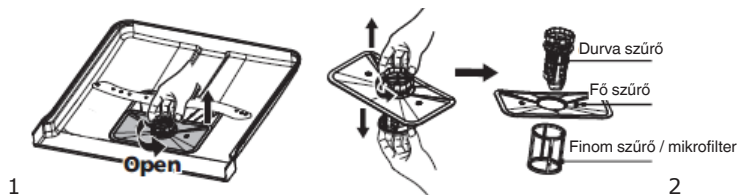

1. Fogja meg a durva szűrőt, és forgassa el balra, hogy le tudja csavarni. Emelje fel a szűrőt, és távolítsa el a mosogatógépből.
2. A finom szűrő eltávolítható a szűrőegység aljától. A durvaszűrőt a főszűrőből úgy tudjuk kivenni, hogy óvatosan összenyomjuk a széleket és kihuzzuk.



3

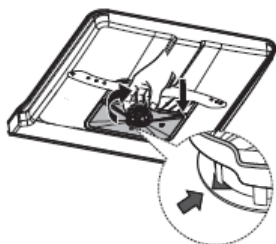

4

1. A nagyobb maradékokat folyó víz alatt öblítsük ki. Tisztítsa meg alaposan a szűrőt egy puha, tiszta kefével.
2. Rakja vissza a szűrőket fordított sorrendben, helyezze be a szűrőbetétet és forgassa el jobbra a nyílak megfelelően.

FIGYELMEZTETÉS

Ne csavarja vissza túl szorosan a szűrőket. Óvatosan helyezze a szűrőket a helyükre és rögzítse őket. Ellenkező esetben a szennyeződések bejuthatnak a mosogatógép rendszereibe és eltömhetnek azokat.

SOHA ne működtesse a mosogatógépet szűrők nélkül. A helytelen szűrőcsere csökkentheti a készülék hatékonyságát és károsíthatja az edényeket és evőeszközöket.

Permetezőkarok

A permetező karokat rendszeresen tisztítani kell, mert a kemény víz és a vegyszerek eltömhetnek a szórófejek fúvókáit és csapágyait.

A permetező karok tisztítása:

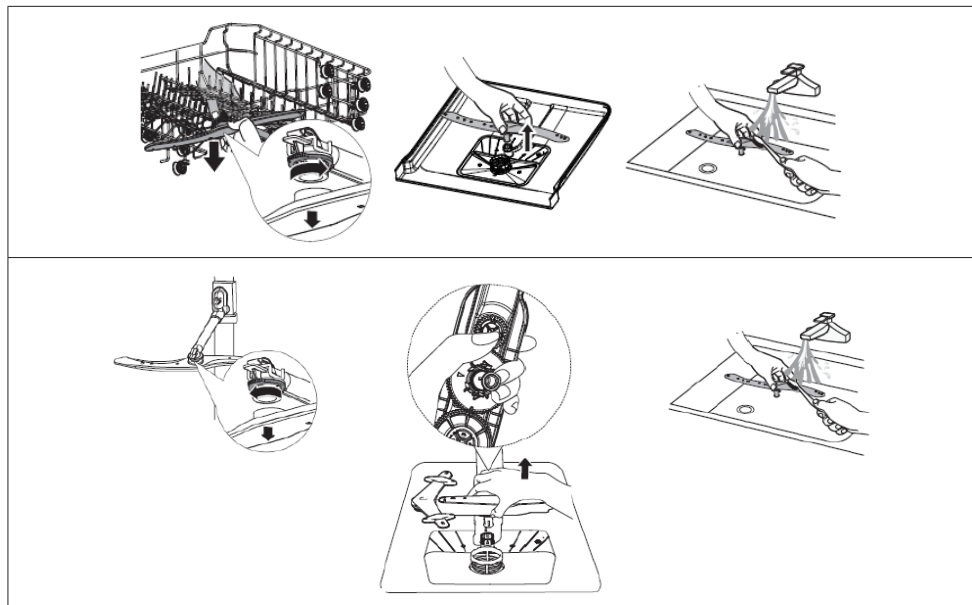



1. A felső permetező kar eltávolításához tartsa az anyát a helyén, és fordítsa balra a kart.
2. Az alsó permetező kar eltávolításához húzza felfelé a kart.
3. A permetező karokat puha kefével mossa le meleg, szappanos vízben. Öblítse ki a karokat és szerelje fel a készülékre.

A mosogatógép tisztításai

Fagyvédelem

Télen a mosogatógépet védeni kell a fagyástól. Minden mosogatás után:

1. Áramtalanítsa a mosogatógépet.
2. Zárja el a vízellátást és húzza ki a vízbevezető csövet a vízszelepből.
3. Engedje le a vizet a vízbevezető csőből és a vízszelepből. (A vizet egy edénybe gyűjtse össze)
4. Csatlakoztassa vissza a vízbevezető csövet a vízszelephez.
5. Távolítsa el a szűrőt, és használjon szivacsot, hogy összegyűjtse a vizet a mosogatógép alján.

Minden mosogatás után

Minden mosogatás után zárja el a készülék vízellátását, és hagyja kissé nyitva az ajtót, hogy a nedvesség és a szagok eltávozhassanak.

Húzza ki a dugót

A tisztítás és a karbantartás előtt mindig húzza ki a dugót az aljzatból.

Ne használjon oldószert vagy súroló hatású tisztítószer

Ne használjon oldószereket vagy súroló hatású tisztítószereket a mosógép külső részeinek és gumi alkatrészeinek tisztításához. Csakis ruhát és meleg, szappanos vizet használjon.

A foltok a készülék belsejéből történő eltávolításához használjon vízzel nedvesített ruhát és egy kis ecetet vagy tisztítószer, amelyet kifejezetten mosogatógépekhez terveztek.

Ha a mosogatógépet hosszabb ideig nem használja

Ajánlatos beindítani egy mosogatóprogramot az üres mosogatógépben, majd pedig ki kell húzni a dugót az aljzatból, el kell zárni a vízellátást, és kissé nyitva kell hagyni az ajtót. Ez védi a tömitéseket és megakadályozza a szagok képződését a készülékben.

A készülék mozgatása

Ha a készülék el kell mozdítani, próbálja függőleges helyzetben tartani. Ha feltétlenül szükséges, a készüléket a hátsó falára állíthatja.

A HIBA MEGHATÁROZÁSA

Probléma	Lehetséges ok	Megoldás
A mosogatógép nem kapcsol be	A készülék nincs tápegységhez csatlakoztatva.	Csatlakoztassa az áramforráshoz.
	A gyerekszár be van kapcsolva (egyes modelleken)	Kapcsolja ki az indítási blokádot.
A mosogatógép nem indul el	A késleltetett indítás funkció be van kapcsolva.	Várja meg, amíg a program elindul
	A mosogatógép ajtaja nyitva van.	Csukja be az ajtót.
	A mosogatógépbe jutó víz hőmérséklete meghaladja a 70°C	Csökkentse a bevezetett víz hőmérsékletét, vagy várja meg, amíg a víz hőmérséklete csökken.
	A mosogatógép nem töltődik fel vízzel.	Ellenőrizze, hogy a vízcsap ki van-e nyitva
A mosogatógép túl hosszú ideig működik	A program időtartama attól függ, hogy mennyire szennyezettek az edények.	Erős szennyeződés észlelésekor az Auto, Optimális programok automatikusan meghosszabbítják a ciklusidőt.
	A Selfcleaning (egyes modellek kapható) opció lett kiválasztva	Az Selfcleaning kiválasztásakor a ciklus ideje meghosszabbodik, hogy elérje a fertőtlenítési hőmérsékletet.
Az edények nem eléggé tiszták	A mosószeret helytelenül használja	Használjon a vízkeménységnek és a kiválasztott mosogatási programnak megfelelő mennyiségű mosogatószert, vagy használjon más mosogatószert
	Az edények túl közel vannak egymáshoz.	Rendezze el újra az edényeket a használati utasításnak megfelelően.
	A kiválasztott mosogatási program nem alkalmas az adott szennyeződésekhez	Válasszon másik programot
	A szűrőkar blokkolva van	Helyezze el újra az edényeket úgy, hogy ne zavarják a szűrőkar működését.
Az edények nem eléggé szárazak	Az öblítőszer-adagoló üres	Töltse fel a mosogatószer tartályt vagy növelje a mosogatószer mennyiségét.
	Az edények elhelyezése a mosogatógépben nem megfelelő	Rendezze el újra az edényeket a használati utasításnak megfelelően.
	A kiválasztott program nem tartalmazta a szárítási szakaszt	Válasszon ki egy szárítósos mosogatási programot



Foltok és lerakódások az edényeken	Túl kemény víz	Módosítsa a vízkeménység beállításait a használati utasítás vonatkozó pontjainak megfelelően.
	Az öblítőszer-adagoló üres	Töltsse fel a mosogatószer tartályt vagy növelje a mosogatószer mennyiségét.
	Nem megfelelő mennyiségű mosogatószer	Módosítsa a vízkeménységet és az öblítőszer-beállításokat a használati utasítás vonatkozó pontjainak megfelelően.
A mosogatószer a tartályban maradt	Lehet, hogy a mosogatószernél lejárt a szavatossága, vagy nem megfelelő	Használjon más mosogatószert
	A 3 az 1-ben mosogatószer-tartályt elzárták az edények	Rendezze el újra az edényeket a használati utasításnak megfelelően.
Víz maradt a mosogatógépben	Az előző program nem fejeződött be, vagy félbe lett szakítva	A megfelelő program kiválasztását a használati utasítás tartalmazza
	Ételmaradványok illetve üveg eltömítette a szivattyút.	Távolítsa el az eltömődés okát.
A mosogatógép nem szivattyúzza ki megfelelően a vizet	A lefolyó eltömődött	Ellenőrizze a szifont.
	A lefolyócső el lett hajlítva	Győződjön meg róla, hogy a lefolyócső megfelelően csatlakozik a lefolyóhoz
Hab található a mosogatógépben	Nem megfelelő mosogatószert használt	Győződjön meg róla, hogy a mosogatószer alkalmas mosogatógépekben való használatra
Üledék a mosogatógép rekeszének falán	A nem megfelelő mosogatószer használata miatt üledék rakódott le	Győződjön meg róla, hogy a mosogatószer alkalmas mosogatógépekben való használatra
Fekete vagy szürke foltok az edényeken	Az alumínium edények a tányérokhoz dörzsölődtek.	Nem ajánlott alumíniumból készült edényeket és evőeszközöket mosogatni.
A mosogatógép belseje elszíneződött	Kávé és tea maradékok	A foltok helyi eltávolítására használjon megfelelő szert
Zaj	A mosogatószer tartályának/a vízvezető szivattyújának fedele	Ez egy normális jelenség.
Víz szivárog a működés közben	A mosogatógép nincs kivézetve	Vízszintezze a mosogatógépet

A KÉSZÜLÉK TELEPÍTÉSE BŐTORBA VALÓ BEÉPÍTÉSE

A készülék beállítása

Helyezze a készüléket a kiválasztott helyre. A hátnak a falhoz, és az oldalaknak a szomszédos szekrényekhez vagy falakhoz kell illeszkednie. A mosogatógép vízellátó és vízelvezető tömlőkkel van felszerelve, amelyek jobb vagy bal oldalon helyezhetők el, ami megkönnyíti a megfelelő összeszerelést.

A készülék vízszintezése
A készülék beállítását követően a magasság és a vízszintezés a szabályozható lábakkal állítható be.

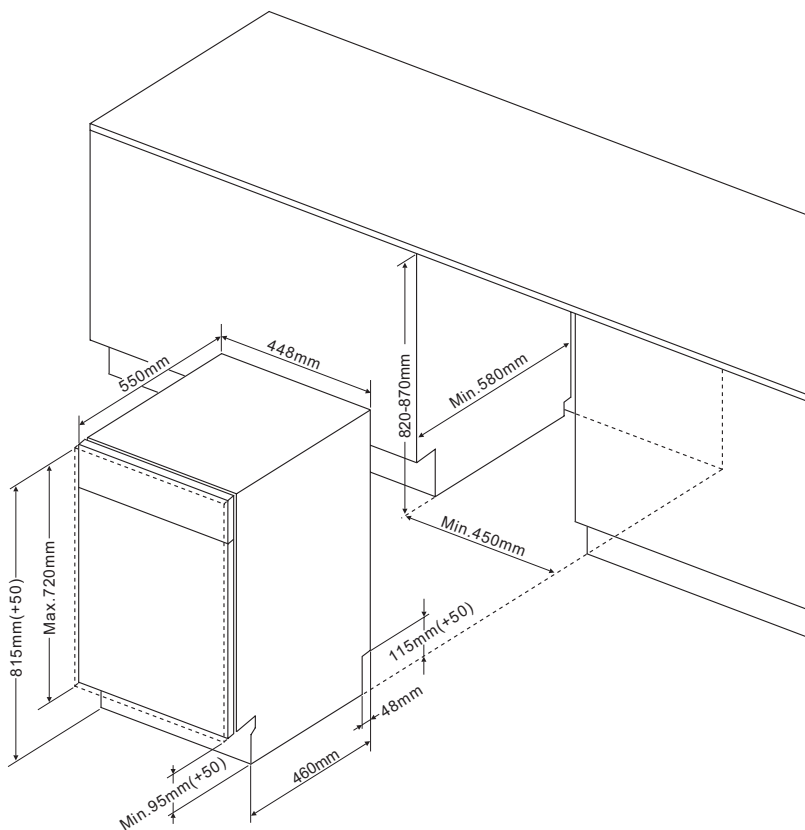
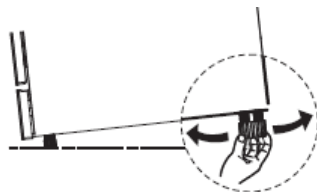

A bútorlap súlyának a következőknek kell lennie:
* 45 cm-re, teljesen zárt panellel - 3,2-5 kg



* 45 cm-re látható panellel - $\leq 3,2-5$ kg

A bútorlap súlyának a következőknek kell lennie:

* 60 cm-re, teljesen zárt panellel - $\leq 3,2-7$ kg

* 60 cm-re látható panellel - $\leq 3,2-6$ kg

Felhívjuk figyelmét, hogy tolóajtós készülékek esetében az előlap ajánlott súlya $\leq 3,2-10$ kg

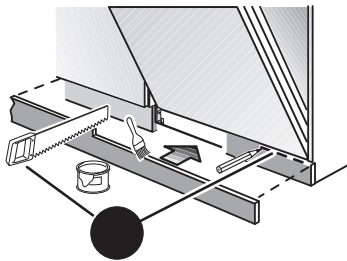
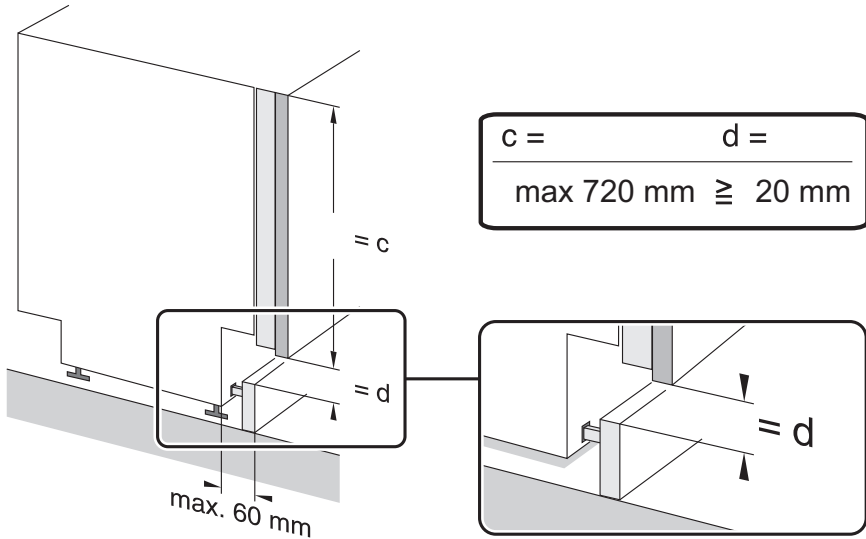

FIGYELEM: A bútorba való beépítés természeténél fogva előfordulhat, hogy a talpazat szegélylécét méretre kell majd vágni.

Beépítés a bútorokba

1. Lépés A mosogatógép számára a legjobb hely kiválasztása

A mosogatógép legjobb felszerelési helye a vízellátó szelep, a vízvezetés és az elektromos aljzat közelében van.

A szekrény méreteinek és a mosogatógép beépítési helyének rajzai

1. Kevesebb mint 5 mm a mosogatógép teteje és a szekrény között, és az ajtó igazodik a szekrényhez.

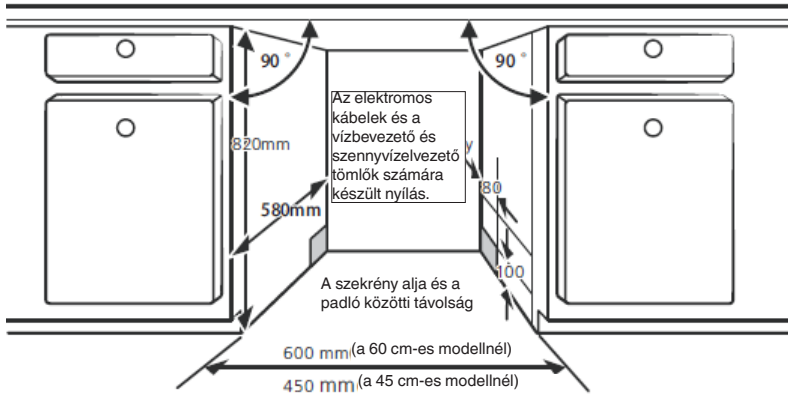

2. Amikor a mosogatógépet a sarokszekrénybe helyezi, hagyjon helyet az ajtónyitásra.

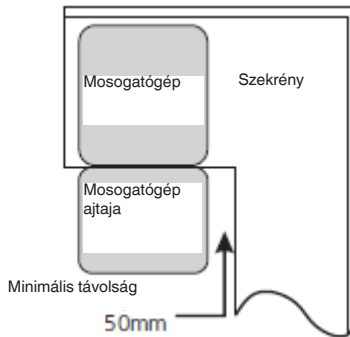

FIGYELEM:

Az aljzat elhelyezésétől függően előfordulhat, hogy nyílást kell vágni a szekrény falán.

2. Lépés A szekrényajtó méretei és beépítése (Modelltől függően)

A szekrényajtót a szerelési rajz szerint kell felszerelni.



*Fél-beépítésű modell

Az A és B szalagokat el kell különíteni. Az A szalagot a fa ajtón és a B filcszalagot a mosogatógép ajtaján kívül kell felszerelni (lásd az A képet). A faajtó beállítása után rögzítse azt a mosogatógép ajtajához csavarok segítségével (lásd a B képet)

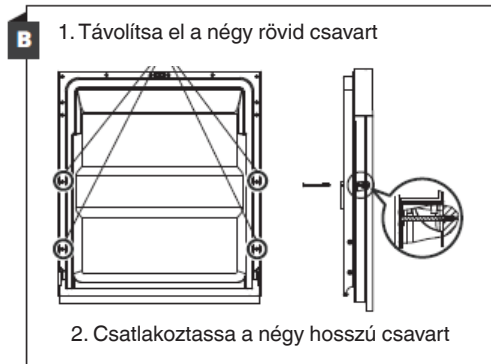
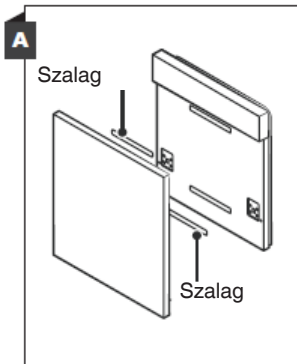

Helyezze a horgot a dekoratív fa panelre (lásd a 4A rajzot), és helyezze a horgot a mosogatógép külső ajtajának nyílásába (lásd a 4B rajzot). A panel elhelyezése után nyomja még felülről lefelé, amíg a műanyag kampók a helyükre nem kattannak.

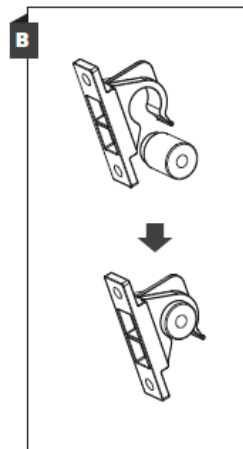
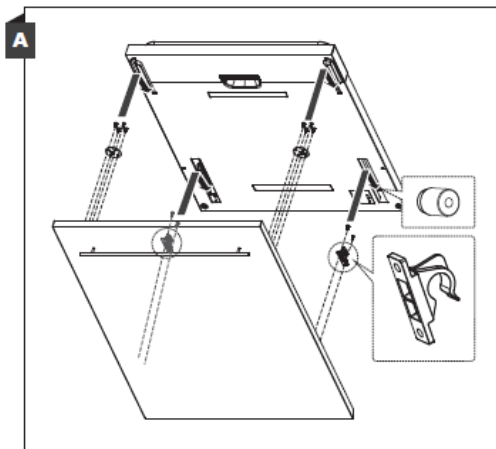

4. Lépés A mosogatógép telepítési folyamatának lépései

A következő telepítési lépések megtalálhatók a telepítési rajzokon.

1. Csatlakoztassa a kondenzátum szalagot a szekrény munkafelülete alá. Győződjön meg róla, hogy a kondenzátum szalag a munkaterület szélén legyen. (2 lépés).
2. Csatlakoztassa a vízellátó csövet a hidegvíz-szelephez.
3. Csatlakoztassa a vízelezető csövet.
4. Csatlakoztassa a tápkábelt.
5. Helyezze a mosogatógépet a helyére. (4 lépés)
6. Vízszintezze a mosogatógépet. A hátsó lábak a mosogatógép elülső részéről állíthatók be úgy, hogy a hátsógú csavart egy csavarkulccsal a mosogatógép aljának közepén forgatják. Az elülső lábak beállításához használjon lapos fejű csavarhúzó, és forgassa el az első lábakat, amíg a mosogatógép nem lesz vízszintes helyzetben.
7. Csatlakoztassa a szekrényajtót a mosogatógép ajtajához.
8. Allítsa be az ajtórugók feszességét egy imbuszkulcs segítségével. A rugót balra húzása. A beállítás elmulasztása károsíthatja a mosogatógépet.
9. A mosogatógépet rögzíteni kell. Ezt kétféleképpen lehet csinálni:
A. Farostlémezű munkalap: Helyezze a szerelőhorgot az oldallap nyílásába, és csavarokkal rögzítse a munkalaphoz.
B. Márvány vagy gránit munkalap: Rögzítse oldalához egy csavarral.

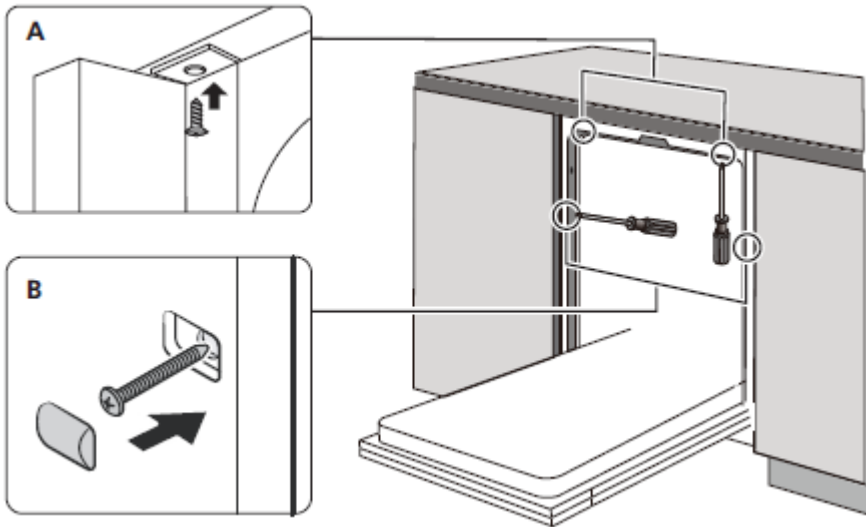

*A mosogatógépek egyes modelljeihez (opcionális) felszerelhető tömítések vannak, melyek a bútor tömítésére szolgálnak, ahová a mosogatógép van beépítve.

FIGYELEM: Fém bútor elemek, például fogantyúk, szerelvények, bútorlapok használata esetén azokat el kell választani a kezelőpanel gombjainak felületétől. A szigetelés hiánya a mosogatógép meghibásodását okozhatja.



5. Lépés A mosogatógép vízszintezése

Ahhoz, hogy a mosogatógép megfelelően működjön, megfelelően ki kell vízszintezni.

Helyezze a vízmértéket az ajtóra és a kosárvezetőre a mosogatógép belsejében, hogy megbizonyosodjon róla, hogy a készülék vízszintezve van-e.

Allítsa be a mosogatógépet a három szintező láb beállításával. Ugyeljen arra, hogy a mosogatógépet döntse fel a vízszintezés során.

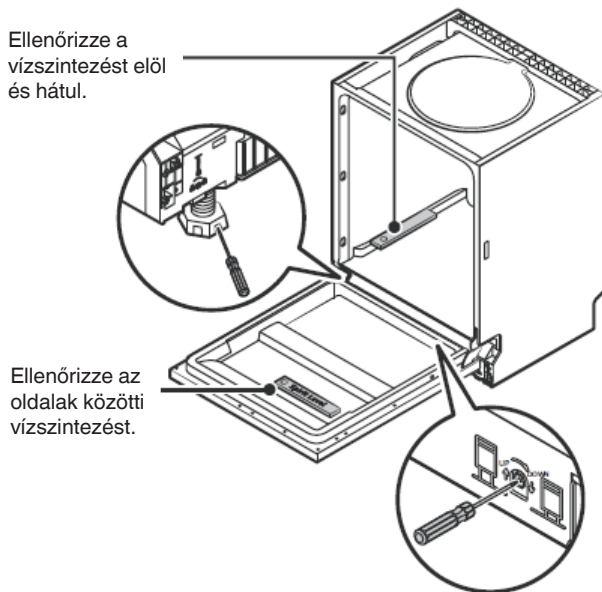

FIGYELEM:
A lábak magasság beállítási tartománya 50 mm.

GARANCIA ÉS VÁSÁRLÁS UTÁNI SZERVIZ

Garancia

Garanciális szolgáltatás a garanciajegy alapján A gyártó nem felelős a készülék helytelen használat okozta károkért.

Szerviz

- A készülék gyártója azt javasolja, hogy az összes javítási, illetve karbantartási tevékenységet a Gyári Szakszerviz illetve a Gyártó Márkaszervize végezze el. Biztonsági okokból Ön saját maga ne javítsa a készüléket.
- A nem megfelelő képesítéssel rendelkező személyek által végzett javítások súlyos veszélyt jelenthetnek az eszköz felhasználója számára.
- A gyártó, az importőr vagy a meghatalmazott forgalmazó által felkínált eszköz minimális jótállási idejét a garanciajegy tartalmazza.
- A készülék elveszíti a jótállást a készülék vagy annak részein végzett illetéktelen átalakítások, javítások, a plombák felszakítása, valamint a készüléken történő bármely másfajta, a használati utasításnak nem megfelelő tetszőleges beavatkozás eredményeként.

Javítási igény és segítségnyújtás hiba esetén

Ha az eszköz javítását igényli, vegye fel a kapcsolatot a szervizközponttal. A szerviz címe és telefonszáma a jótállási kártyán található. Mielőtt kapcsolatba lépne, készítse elő a készülék sorozatszámát, mely az adattáblán található: A kényelem érdekében írja ide le:

--	--	--	--	--	--	--	--	--	--	--	--	--	--	--

A gyártó nyilatkozata

A gyártó ezennel kijelenti, hogy a termék megfelel a következő EU direktíváknak:

- **2014/35/EC Alacsony feszültségű direktíva**
- **2014/30/EC Elektromágneses kompatibilitás direktíva**
- **2009/125/EC**
- **RoHS 2011/65/EC**

Ezért is a terméket **CE** jellel látta el és egy megfelelőségi nyilatkozatot adott ki hozzá, amelyet a tagországok piacfelügyelő hatóságai rendelkezésére bocsátott.





FAGOR
ELECTRODOMÉSTICO